

# GoldStar

website: <http://www.LG.ca>

## DEHUMIDIFIER OWNER'S MANUAL

Please read the operating instructions and safety precautions carefully and thoroughly before operating your dehumidifier.



**(DH400E)**

## DÉSHUMIDIFICATEUR D'AIR GUIDE D'UTILISATION

Lire attentivement le mode d'emploi et les précautions de sécurité avant de mettre en marche votre déshumidificateur.

**MODELS, MODÈLES: DH300E, DH400E**

# TABLE OF CONTENTS

Safety Precautions .....	3
Prior to Operation .....	7
Instruction .....	8
Electrical Safety .....	9
Operating Instructions .....	11
Installation .....	13
Maintenance and Service .....	14



## FOR YOUR RECORDS

Write the model and serial numbers here:

**Model #**

**Serial #**

You can find them on a label on the side of each unit.

**Dealer's Name**

**Date Purchased**

■ Staple your receipt to this page in the event you need it to prove date of purchase or for warranty issues.



## READ THIS MANUAL

Inside you will find many helpful hints on how to use and maintain your dehumidifier properly. Just a little preventive care on your part can save you a great deal of time and money over the life of your dehumidifier.

You'll find many answers to common problems in the chart of troubleshooting tips. If you review our chart of

**Troubleshooting Tips** first, you may not need to call for service at all.



## PRECAUTION



- Contact the authorized service technician for repair or maintenance of this unit.
- Contact the installer for installation of this unit.
- The dehumidifier is not intended for use by young children or invalids without supervision.
- Young children should be supervised to ensure that they do not play with the dehumidifier.
- When the power cord is to be replaced, replacement work shall be performed by authorized personnel only using only genuine replacement parts.



# Safety Precautions

## Read all instruction before using

- To prevent injury to the user or other people and property damage, the following instructions must be followed.
- Incorrect operation due to ignoring instructions will cause harm or damage; the seriousness is classified by the following indications.

	<b>WARNING</b> This symbol indicates the possibility of death or serious injury.
	<b>CAUTION</b> This symbol indicates the possibility of injury or damage to property only.

- Meanings of symbols used in this manual are as shown below.

	<b>Be sure not to do.</b>
	<b>Be sure to follow the instruction.</b>

### **WARNING**

#### ■ Installation

**Do not place the power cord near a heater.**

- It may cause fire and electric shock.

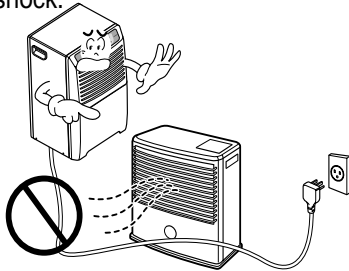

**Do not use the power cord near flammable gas or combustibles such as gasoline, benzene, thinner, etc.**

- It may cause explosion or fire.



**Do not disassemble or modify products.**

- It may cause electric shock and failure.



#### ■ Operation

**Plug in the power plug properly.**

- Otherwise, it will cause electric shock or fire.

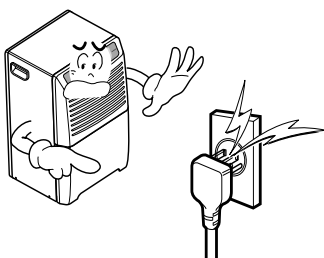

**Do not operate or stop the unit by inserting or pulling out the power plug.**

- It will cause electric shock or fire.

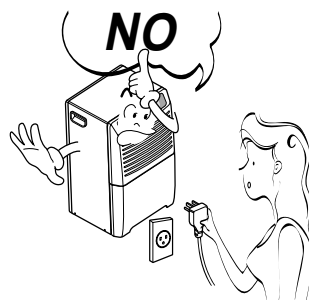

**Do not damage or use an unspecified power cord.**

- It will cause electric shock or fire.



**Safety Precautions**

**Do not modify power cord length.**

- It will cause electric shock or fire.

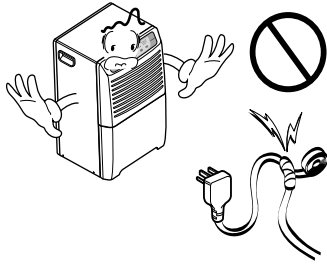

**Do not share the outlet with other appliances.**

- It will cause electric shock or fire.

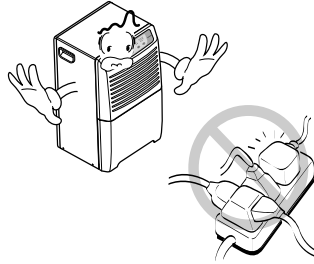

**Always plug into a grounded outlet.**

- No grounding may cause electric shock.

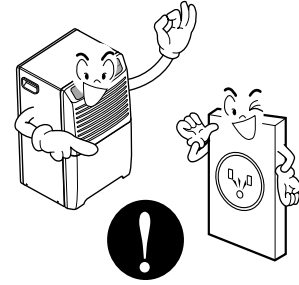

**Unplug the unit if strange sounds, odors, or smoke come from it.**

- Otherwise it may cause a fire or an electric shock.

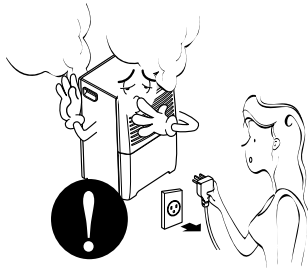

**Do not use the socket if it is loose or damaged.**

- It may cause fire and electric shock.

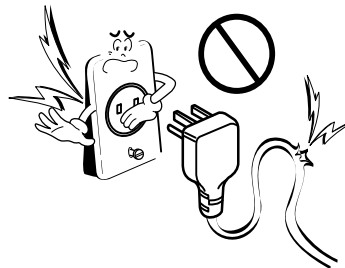

**Do not operate with wet hands or in damp environment.**

- It may cause electric shock.

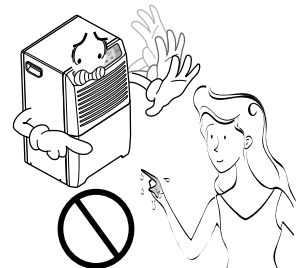

**Ventilate before operating defumidifier when gas goes out.**

- It may cause explosion, fire, and burn.

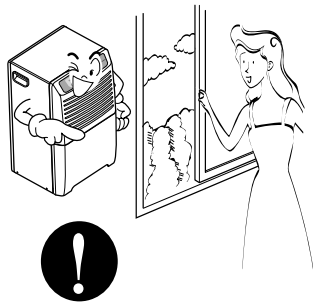

**Do not clean the dehumidifier with water.**

- Water may enter the unit and degrade the insulation. It may cause an electric shock.

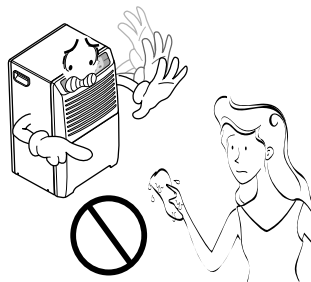

**Turn off the power and breaker first when cleaning the unit.**

- Since the fan rotates at high speed during operation, it may cause injury.

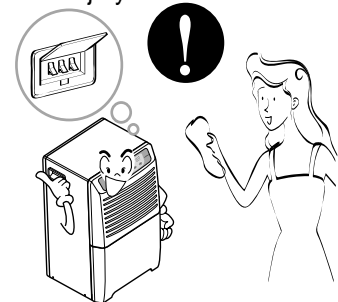

**If water enters the product, turn off the dehumidifier's power switch. Contact service center after taking the power-plug out from the socket.**

- It will cause machine failure or electric shock.



**CAUTION****■ Installation**

**Never touch the metal parts of the unit when removing the filter.**

- They are sharp and may cause injury.

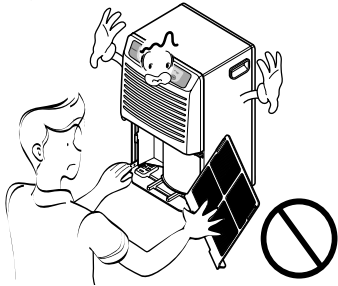

**Do not block the inlet or outlet.**

- It may cause failure of appliance or performance deterioration.

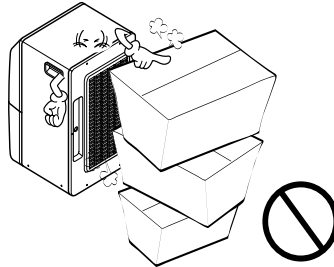

**Hold the plug by the head when taking it out.**

- It may cause electric shock and damage.

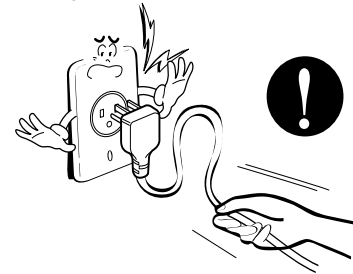

**Turn off the main power switch when not using the dehumidifier for a long time.**

- It will waste power consumption in vain and it may cause an accident.

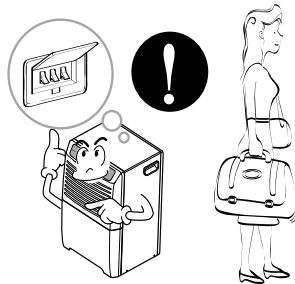

**Secure wheels with blocks to prevent unit from falling when installed on a table or shelf.**

- It may damage the dehumidifier or cause other damage or injury.

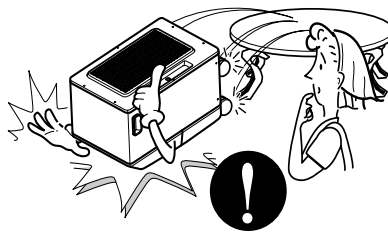

**Make sure the dehumidifier is the correct size for the area you want to dehumidify.**

- It is not designed to dehumidify the entire house.

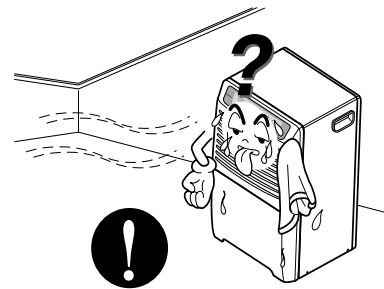

**Install the dehumidifier properly on a floor, table, or shelf that is level and strong enough to support it when the water collection bucket is full.**

- It should withstand around 90 lbs (40kg) of weight.

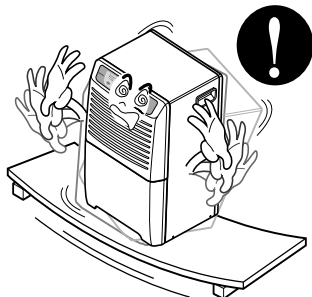

**Close all doors, windows and other outside openings to the room.**

- The dehumidifier must be operated in an enclosed area to be most effective.

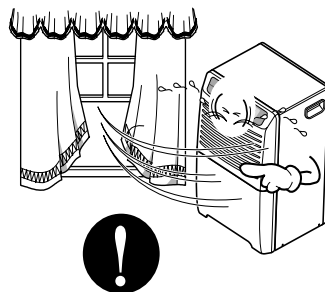

## Safety Precautions

### ■ Operation

**Use a soft cloth to clean. Do not use wax, thinner, or a strong detergent.**

- The appearance of the dehumidifier may deteriorate, change color, or develop surface flaws.



**Be sure to replace the bucket properly after emptying to prevent water from collecting on the floor.**

- Otherwise, it will cause property damage.

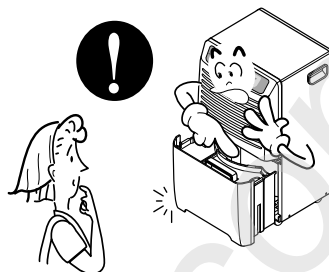

**Do not operate satisfactorily if the room temperature is below 65°F(18°C).**

- Low temperatures could cause coils to frost.

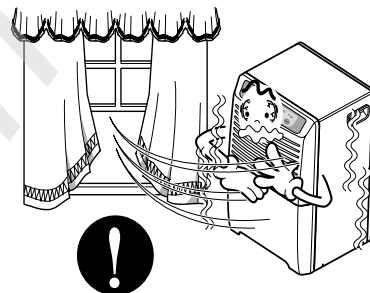

**Do not put a pet or house plant where it will be exposed to direct air flow.**

- This could injure the pet or plant.

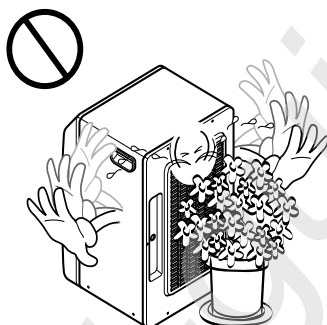

**Do not use this appliance for special purposes such as pets, foods, precision machinery, or art objects.**

- It is a general use appliance not precision equipment.

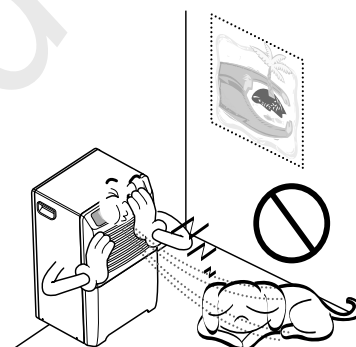

**Do not use the water collected in the bucket for drinking purposes.**

- It is not sanitary and could cause illness or personal injury.

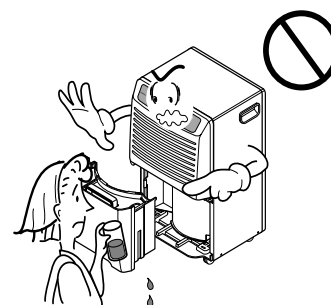

**Always insert the filter securely. Clean it every two weeks.**

- Operation without filters will cause failure.



# Prior to Operation

## Preparing for operation

1. Consult an installation specialist for installation.
2. Plug in the power plug properly.
3. Use a dedicated circuit.
4. Do not use an extension cord.
5. Do not start/stop operation by plugging/unplugging the power cord.
6. If the cord/plug is damaged, only replace it with an authorized replacement part.

## Usage

1. Being exposed to direct airflow for an extended period of time could be hazardous to your health. Do not expose occupants, pets, or plants to direct airflow for extended periods of time.
2. Ventilate the room when the dehumidifier is used with other heating devices. Otherwise the oxygen supply may be inadequate.
3. Do not use this dehumidifier for non-specified special purposes (e.g. preserving precision devices, food, pets, plants, and art objects). Such usage could damage the items.

## Cleaning and maintenance

1. Do not touch the metal parts of the unit when removing the filter. Injuries can occur when handling sharp metal edges.
2. Do not use water to clean inside the dehumidifier. Exposure to water can destroy the insulation, leading to possible electric shock.
3. When cleaning the unit, first make sure that the power and breaker are turned off. The fan rotates at a very high speed during operation. There is a possibility of injury if the unit's power is accidentally turned on while the interior of the unit is being cleaned.

## Service

For repair and maintenance, contact your authorized service dealer.

# Instruction

## Symbols used in this Manual



This symbol alerts you to the risk of electric shock.



This symbol alerts you to hazards that could cause harm to the dehumidifier.

**NOTICE**

This symbol indicates special notes.

## Features



**WARNING:** This appliance should be installed in accordance with national wiring regulations. This guide acts as a guide to help to explain product features.

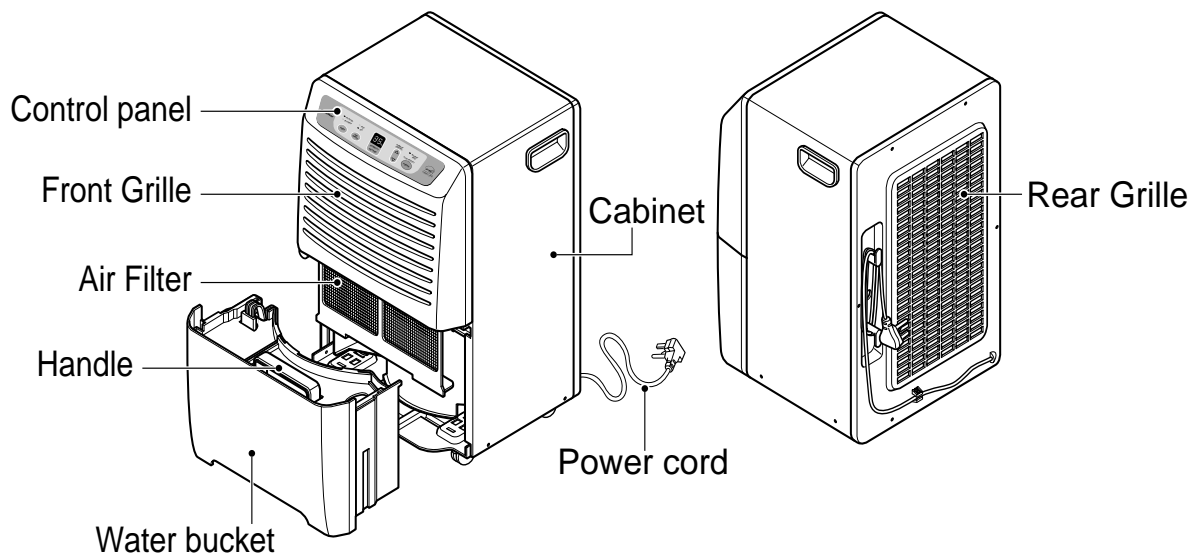



# Electrical Safety



**WARNING:** This appliance must be properly grounded.

The power cord of this appliance is equipped with a three-prong grounding plug. To minimize the risk of electric shock, use the plug with a standard three-slot grounding wall power outlet. If the power outlet does not include a grounding slot, have a qualified electrician replace the outlet before you use the dehumidifier.

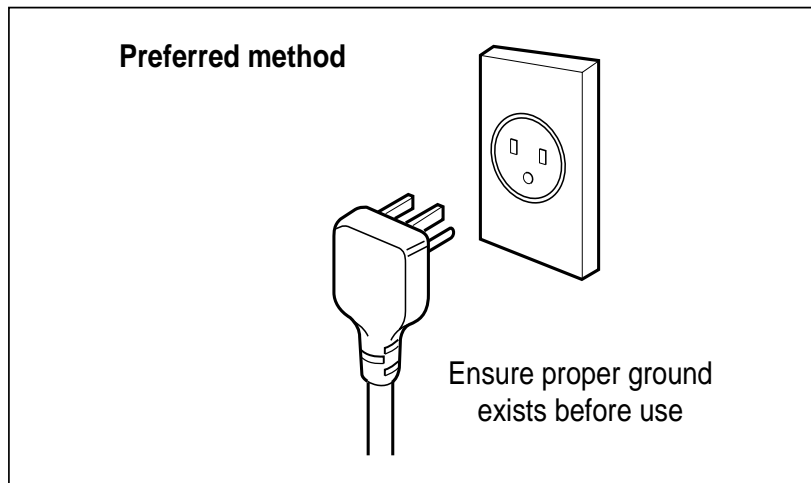

**WARNING:** Do not cut or remove the grounding prong from the power plug.



**WARNING:** Attaching the adapter ground terminal to the wall receptacle cover screw does not ground the appliance unless the cover screw is metal and not insulated, and the wall receptacle is grounded through the house wiring.



**WARNING:** If you have any doubt whether the dehumidifier is properly grounded, have the wall receptacle and circuit checked by a qualified electrician.

## Temporary Use of an Adapter

We **strongly discourage** the use of an adapter due to potential safety hazards. For temporary connections, use only a UL-listed adapter, available from most local hardware stores. To disconnect the power cord from the adapter, use one hand on each to avoid damaging the ground terminal. Avoid frequently unplugging the power cord as this can lead to eventual ground terminal damage.

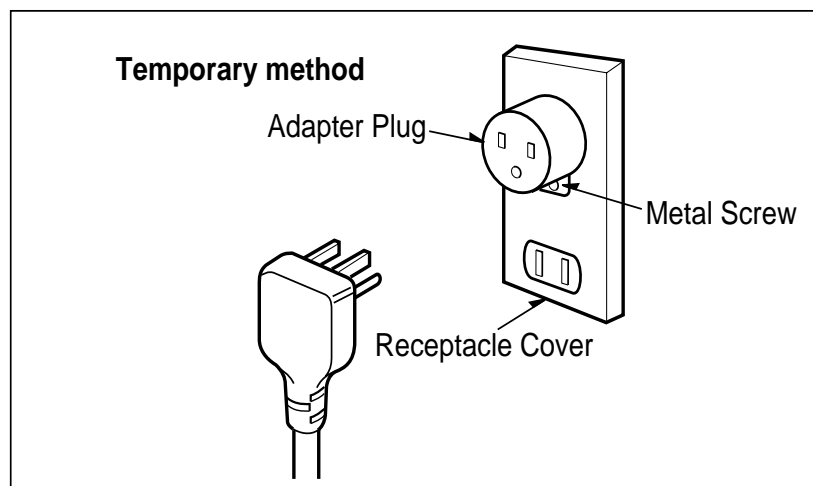

**WARNING:** Never use the appliance with a broken adapter.

## Temporary Use of an Extension Cord

We **strongly discourage** the use of an extension cord due to potential safety hazards.

# Operating Instructions

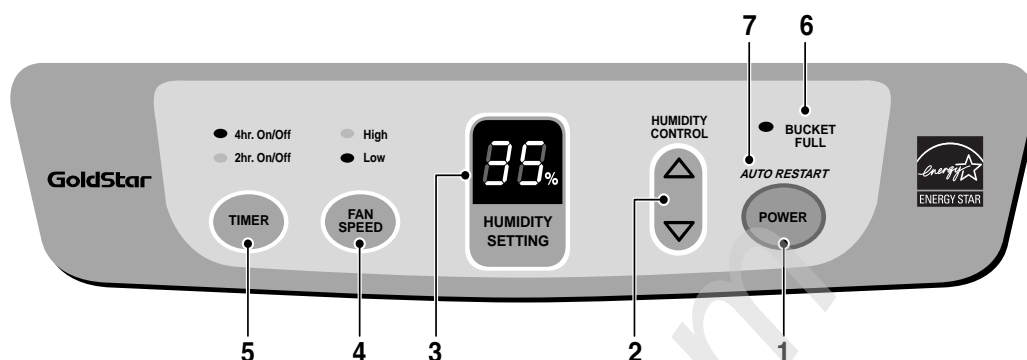

ENGLISH

## CONTROL PANEL HAS FOLLOWING

- 1. POWER key** --- Pressing this key once turns the dehumidifier "ON" and pressing again turns the dehumidifier "OFF".
- 2. HUMIDITY CONTROL keys** --- Are used to select the desired humidity setting.
  - $\Delta$  : Used to raise the desired humidity setting.
  - $\nabla$  : Used to lower the desired humidity setting.
  - The desired humidity can be selected within a range of 35% to 70% RH in increments of 5%.
  - If you press the  $\nabla$  key once again at 35%RH, "On" mode is selected. In "On" mode the unit operates continuously, regardless of humidity conditions.
- 3. SET display** --- The desired humidity selected is displayed here.
- 4. FAN SPEED key** --- Is used to set the fan speed as "High" or "Low".
  - Pressing this key changes the fan speed from High  $\rightarrow$  Low  $\rightarrow$  High.
  - The selected fan speed is indicated by indicator lights marked "High" and "Low".
- 5. TIMER key** --- It is used to select the type of operation.
  - Select either 2 or 4 hr. On/Off for cycled operation.  
In this case the unit will run for 2 or 4 hours, and then shut off completely for 2 or 4 hours. The cycle will repeat until you change the setting.
  - When TIMER key is pressed, the TIMER indicator lights shift from 2hr.On/Off to 4hr.On/Off.
- 6. BUCKET FULL Indicator** --- This light glows when the bucket is full and needs to be emptied. It also glows, when the bucket is not properly positioned. When bucket full indicator light glows, the compressor and fan will turn "OFF".
- 7. AUTO RESTART** --- Once the power is restored after a power outage, the unit begins to operate at its previous operation setting. The fan will run by default for 2 minutes. After 2 minutes both fan and compressor will be ON or OFF depending on the humidity conditions.

## TO OPERATE THE DEHUMIDIFIER:

1. Plug the power cord into the electrical outlet. Press the POWER key.
2. Set the Humidity control anywhere between 35% to 70% for normal operation.
  - For less humidity, press the  $\nabla$  HUMIDITY CONTROL key.
  - For higher humidity, press the  $\Delta$  HUMIDITY CONTROL key.
3. Press the TIMER key, to set the amount of time for which you want the unit to cycle On and Off. The time can be set for 2 hours or 4 hours.
4. If you want to change the fan speed, press the FAN SPEED key. Each time the FAN SPEED key is pressed the fan speed changes as High  $\rightarrow$  Low  $\rightarrow$  High.
5. Press the POWER key to stop the unit manually.

### **NOTICE** Water bucket must be properly installed.

- The dehumidifier will not run if the bucket is not properly installed.
- The dehumidifier shuts off when the desired humidity setting is reached.

## Automatic shut off

The dehumidifier will turn off automatically when the bucket is full, or when the bucket is removed or not replaced in the proper position.

The bucket must be replaced in the proper position for the dehumidifier to work. The light will be on and the dehumidifier will not run if the bucket is not in the proper position.

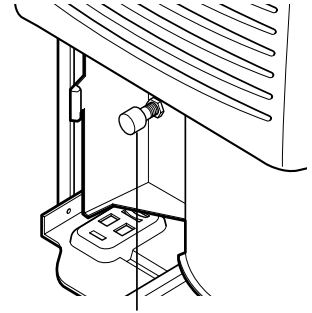

Water level control switch

## Disposing of collected water

### 1. Empty the bucket manually.

When the bucket is full, pull out by grasping the handle and empty it into a large sink or tub and then replace it properly.

**NOTICE** Do not remove while operating the dehumidifier.

It can cause water to drop on the base pan or the floor.

Empty the bucket when the indicator light turns on.

**NOTICE** It is advisable to carry the bucket by supporting it from the bottom as well as by the handle. Carrying by only the handle may cause the handle or bucket cover to break.

### 2. Attach a length of garden hose to the threaded drain hose connection to carry water to the drain.

2-1. Remove the drain-hole cover.

2-2. Connect a garden hose to the threaded drain hose connector.

2-3. Push hose connector tightly to the drain-hole on Rear Grille.

**NOTICE** The hose attachment will accept a standard garden hose fitting.

Do not over tighten the hose when connecting it to the hose connector, use a rubber washer and tighten by hand firmly without stripping the plastic threads.

When being attached to hose connector drain hose connection, do not bend or kink the hose. The hose should lie flat from the dehumidifier to the drain.

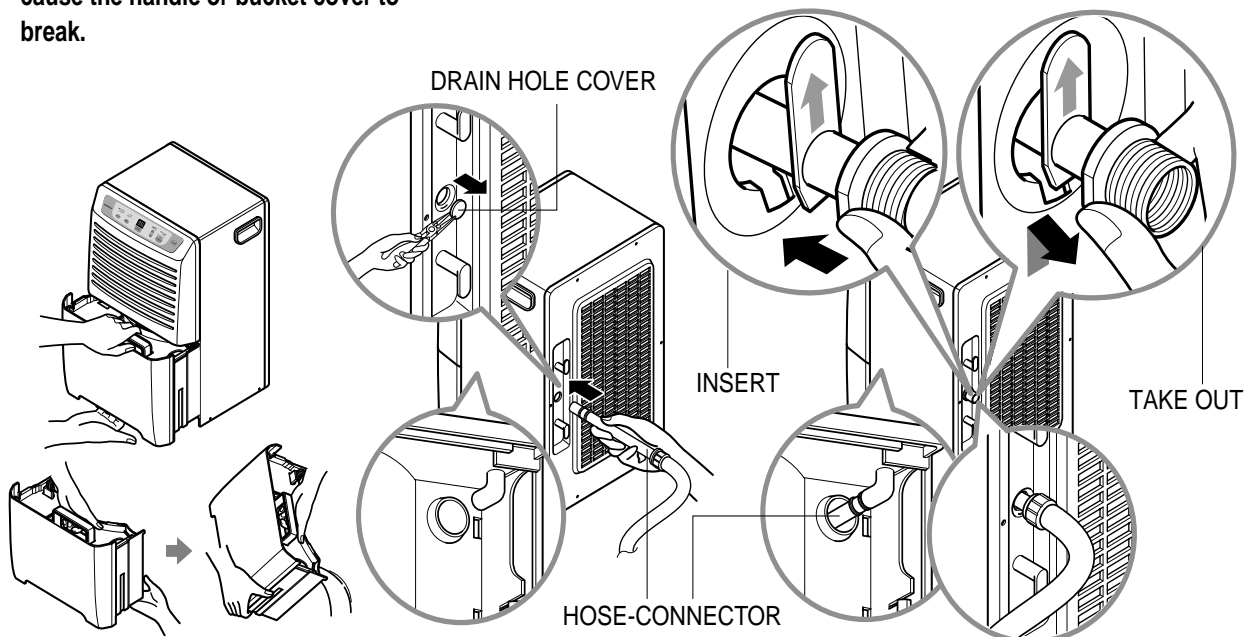

# Installation

## Choosing the proper location for your dehumidifier

- Use the dehumidifier in a basement to help prevent moisture damage.
- Use the dehumidifier in laundry drying, bathing, and dishwashing areas which have excessive moisture.
- Use the dehumidifier to prevent moisture damage where books are stored.

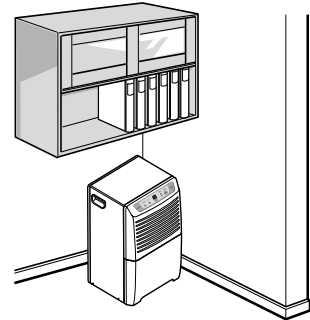
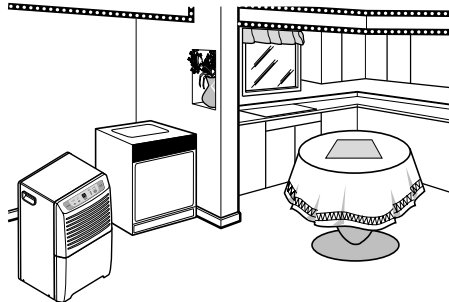
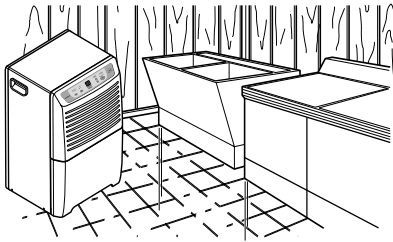

ENGLISH

## Installing the dehumidifier properly

1. Allow at least 12 inches of space on all sides of the unit for good air circulation.
2. Install your dehumidifier on a floor, table, or shelf. When installing the dehumidifier on a table or shelf, make sure the table or shelf is strong enough to support the weight of the dehumidifier with a full bucket. Do not sit or stand on the dehumidifier. Secure wheels with blocks to prevent unit from falling when installed on a table or shelf.
 

**NOTICE** The height of a table or shelf might provide a better position from which to handle the bucket and help prevent icing of the coils due to colder air near the floor (such as in a basement.)
3. Lift the bucket and place it in the dehumidifier, making sure the slots on the bottom side of the bucket are positioned correctly.
4. Rollers let you move the dehumidifier easily.

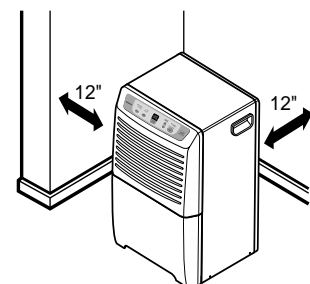
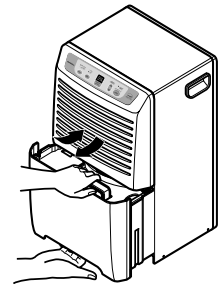

## The cleaning of bucket

1. Pull out the bucket cover.
2. Brush off the residue in the bucket.
 

**NOTICE** Clean the bucket by wiping with a brush or a cloth dampened in a mild detergent solution.
3. Close the cover.
 

**NOTICE** Push the tabs on the top of the bucket when installing the bucket.

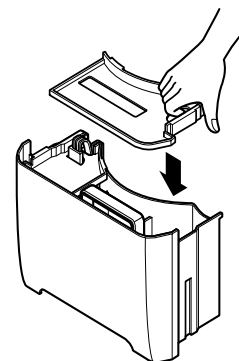
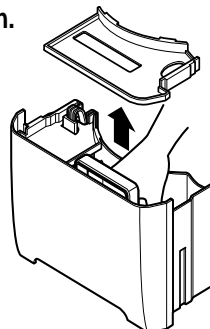
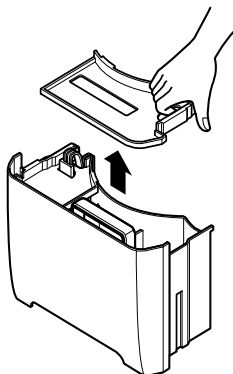

# Maintenance and Service

Your dehumidifier is designed to serve you year-round. It needs practically no attention. However, you should check your dehumidifier and inspect the coils annually.

You may want an Authorized Service Center to perform this annual checkup. (Cost of the inspection is the owner's responsibility.)

## OR

If you are familiar with electrical appliances and their functions, listed below are instructions which would allow you to perform the inspection and maintenance for yourself.

### Cleaning the front case, bucket and cabinet

Clean the front case and the cabinet with a soft cloth, warm water, and a mild detergent. Clean the grille with a vacuum attachment or brush. Do not use bleach or abrasives.

### Cleaning the air filter

1. Remove water bucket from the cabinet. Pull out the air filter as shown above.
2. Wash air filter with warm water and a mild detergent. Rinse and dry it. **Replace it in place.**

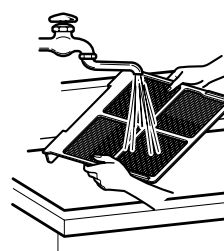
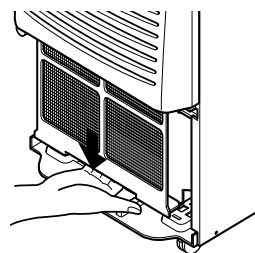
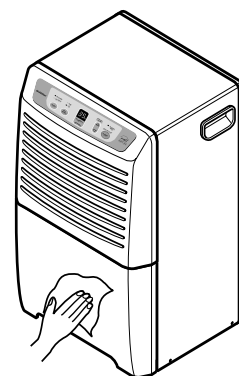

### Cleaning the coil

1. Remove Front Grille from the cabinet as shown above.
2. Brush the coil gently like in the figure. If necessary use warm water and a mild detergent. Rinse and dry thoroughly.



**CAUTION : Be careful not to spray the coil with a water hose. Be careful! Sharp edges!**

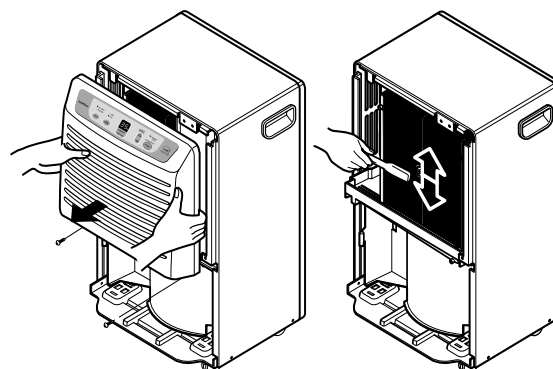

## ⚠ WARNING

### Electrical Shock Hazard

- Disconnect power supply cord from receptacle before performing any maintenance.
- Be careful when cleaning the coils. Fins are sharp.

Failure to follow the above precautions could result in electrical shock or personal injury.

## Troubleshooting



The dehumidifier may be operating abnormally when:

Problem	Possible Causes	What To Do
Dehumidifier does not start	<ul style="list-style-type: none"> <li>■ The dehumidifier power cord is unplugged.</li> </ul>	<ul style="list-style-type: none"> <li>• Make sure the dehumidifier plug is pushed completely into the outlet.</li> </ul>
	<ul style="list-style-type: none"> <li>■ The fuse is blown or circuit breaker is tripped.</li> </ul>	<ul style="list-style-type: none"> <li>• Check the house fuse or circuit breaker box and replace the fuse or reset the breaker.</li> </ul>
	<ul style="list-style-type: none"> <li>■ Water bucket is full.</li> </ul>	<ul style="list-style-type: none"> <li>• The dehumidifier automatically turns off when this occurs. Empty the bucket.</li> </ul>
	<ul style="list-style-type: none"> <li>■ Bucket is not installed.</li> </ul>	<ul style="list-style-type: none"> <li>• Make sure the bucket is in the right place.</li> </ul>
	<ul style="list-style-type: none"> <li>■ In case the Room humidity is less than selected humidity setting.</li> </ul>	<ul style="list-style-type: none"> <li>• Change the humidity set to lower limits.</li> </ul>
Dehumidifier does not dry the air as it should	<ul style="list-style-type: none"> <li>■ Did not allow enough time to remove the moisture.</li> </ul>	<ul style="list-style-type: none"> <li>• When first installed, allow at least 3 or 4 days to maintain the desired dryness.</li> </ul>
	<ul style="list-style-type: none"> <li>■ Airflow is restricted.</li> </ul>	<ul style="list-style-type: none"> <li>• Make sure there are no curtains, blinds or furniture blocking the front or back of the dehumidifier.</li> </ul>
	<ul style="list-style-type: none"> <li>■ The Humidity Control may not be set to low Humidity.</li> </ul>	<ul style="list-style-type: none"> <li>• Press the  Humidity Control button to lower the humidity.</li> </ul>
	<ul style="list-style-type: none"> <li>■ Doors and windows may not be closed tightly.</li> </ul>	<ul style="list-style-type: none"> <li>• Check that all doors, windows and other openings are securely closed.</li> </ul>
	<ul style="list-style-type: none"> <li>■ Clothes dryer may be blowing moisture-laden air into the room.</li> </ul>	<ul style="list-style-type: none"> <li>• Install the dehumidifier away from the dryer. The dryer should be vented to the outside.</li> </ul>
Dehumidifier runs too much	<ul style="list-style-type: none"> <li>■ Area to be dehumidified is too large.</li> </ul>	<ul style="list-style-type: none"> <li>• Check with your dealer to see if the capacity is adequate.</li> </ul>
	<ul style="list-style-type: none"> <li>■ Doors and windows are open.</li> </ul>	<ul style="list-style-type: none"> <li>• Close all doors and windows to the outside.</li> </ul>
Frost appears on the coils	<ul style="list-style-type: none"> <li>■ Dehumidifier has been recently turned on or room temperature is below 65°F (18°C).</li> </ul>	<ul style="list-style-type: none"> <li>• This is normal. Frost will usually disappear within 60 minutes.</li> </ul>
Fan noise	<ul style="list-style-type: none"> <li>■ Air is moving through the dehumidifier.</li> </ul>	<ul style="list-style-type: none"> <li>• This is normal.</li> </ul>
Water on floor	<ul style="list-style-type: none"> <li>■ Drain hose connection may be loose.</li> </ul>	<ul style="list-style-type: none"> <li>• Check the hose if one is attached.</li> </ul>
	<ul style="list-style-type: none"> <li>■ Water bucket is not in all the way.</li> </ul>	<ul style="list-style-type: none"> <li>• See Removing and Emptying The Water Bucket.</li> </ul>
Dehumidifier operates continuously	<ul style="list-style-type: none"> <li>■ Check if the unit is operating in "ON" mode.</li> </ul>	<ul style="list-style-type: none"> <li>• Change the humidity setting.</li> </ul>
	<ul style="list-style-type: none"> <li>■ Room Humidity is high</li> </ul>	<ul style="list-style-type: none"> <li>• Change the humidity setting.</li> </ul>

# TABLE DES MATIÈRES

Précautions de sécurité .....	17
Avant l'utilisation .....	21
Consignes .....	22
Sécurité électrique .....	23
Consignes d'utilisation .....	25
Installation .....	27
Entretien et réparations .....	28



## À CONSERVER

Ecrivez les numéros de modèle et de série ici :

**Modèle n°** \_\_\_\_\_

**Série n°** \_\_\_\_\_

Vous les trouverez sur une étiquette située sur le côté de chaque appareil.

**Nom du vendeur** \_\_\_\_\_

**Date d'achat** \_\_\_\_\_

■ Agrafez votre ticket de caisse à cette page au cas où vous auriez besoin de prouver la date d'achat ou pour des questions de garantie.



## LISEZ CE GUIDE

Vous y trouverez de nombreuses astuces utiles sur la façon d'utiliser et d'entretenir votre déshumidificateur correctement. Un minimum d'attention préventive de votre part peut vous éviter de perdre beaucoup de temps et d'argent pendant la durée de vie de votre déshumidificateur.

Vous trouverez de nombreuses réponses aux problèmes fréquents dans le tableau de résolution des problèmes. Si vous consultez d'abord notre tableau de résolution des problèmes il est possible que vous n'ayez pas du tout besoin de nous appeler pour une réparation.



## PRÉCAUTIONS

- **Contactez un technicien de réparation agréé pour toute réparation ou entretien de cet appareil.**
- **Contactez un technicien d'installation pour l'installation de cet appareil.**
- **Ce déshumidificateur n'est pas destiné à être utilisé par de jeunes enfants ou par des invalides sans surveillance.**
- **Les jeunes enfants devraient être surveillés afin de garantir qu'ils ne jouent pas avec le déshumidificateur.**
- **Lorsque le cordon d'alimentation doit être remplacé, le travail de remplacement devrait être effectué par du personnel agréé utilisant uniquement des pièces de rechange d'origine.**

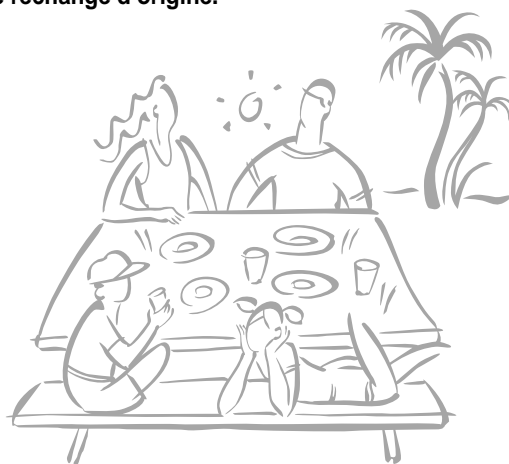



# Précautions de sécurité



## Lisez l'ensemble des instructions avant toute utilisation.

- Pour prévenir toute blessure de l'utilisateur ou d'autres personnes et toute détérioration de biens, les consignes suivantes doivent être suivies.
- Une mauvaise utilisation due à l'ignorance de ces consignes provoquera des détériorations, leur gravité est indiquée par les indications ci-dessous.

**⚠ AVERTISSEMENT** Ce symbole signale un risque de décès ou de blessure grave.

**⚠ ATTENTION** Ce symbole indique un risque de blessure ou de détérioration de bien uniquement.

- La signification des symboles utilisés dans ce guide est indiquée ci-dessous.

	<b>Assurez-vous de ne pas faire.</b>
	<b>Assurez-vous d'appliquer les consignes.</b>

## ⚠ AVERTISSEMENT

### ■ Installation

**Ne placez pas le cordon d'alimentation à proximité d'un appareil de chauffage.**

- Cela risque de provoquer un incendie et une électrocution.

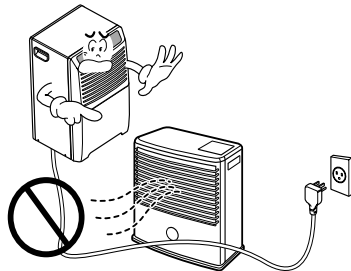

**N'utilisez pas le cordon d'alimentation à proximité de gaz inflammables ou de produits combustibles tels que de l'essence, du benzène, du dissolvant, etc.**

- Cela risque de provoquer une explosion ou un incendie.

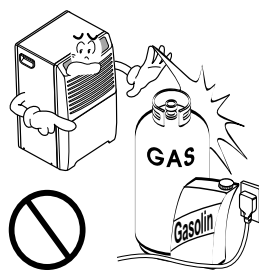

**Ne démontez pas ou ne modifiez pas les produits.**

- Cela risque de provoquer un choc électrique et une panne.



### ■ Utilisation

**Branchez correctement la prise d'alimentation.**

- Sinon, cela risque de provoquer une décharge électrique ou un incendie.

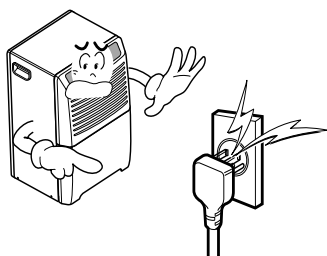

**N'utilisez pas ou n'arrêtez pas l'appareil en insérant ou en retirant la prise d'alimentation.**

- Cela risque de provoquer une décharge électrique ou un incendie.

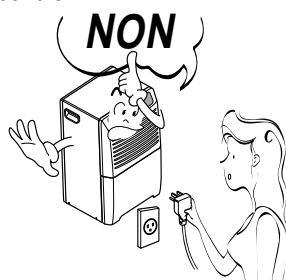

**Ne détériorez pas le cordon d'alimentation ou n'utilisez pas un cordon d'alimentation non recommandé.**

- Cela risque de provoquer une électrocution ou un incendie.

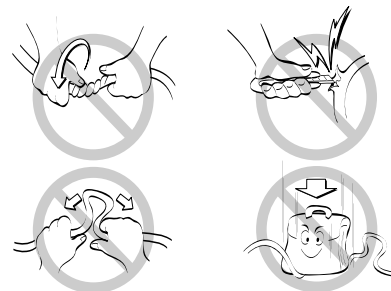

## Précautions de sécurité

### Ne modifiez pas la longueur du cordon d'alimentation.

- Cela risque de provoquer une décharge électrique ou un incendie.

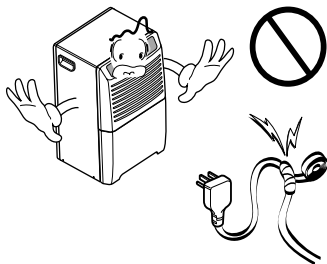

### Ne partagez pas la prise secteur avec d'autres appareils.

- Cela risque de provoquer une décharge électrique ou un incendie.

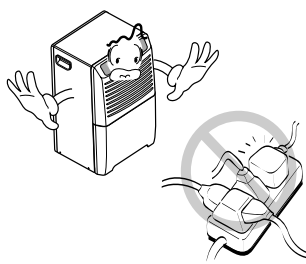

### Branchez toujours l'appareil à une prise secteur raccordée à la terre.

- L'absence de raccordement à la terre risque de provoquer une électrocution.

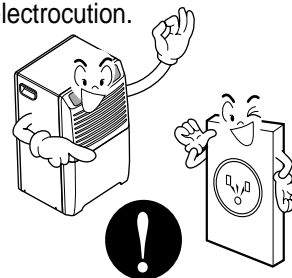

### Débranchez l'appareil si celui-ci produit des sons et des odeurs étranges, ou de la fumée.

- Sinon, cela risque de provoquer un incendie ou une décharge électrique.

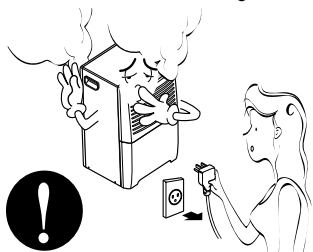

### N'utilisez pas la prise secteur si celle-ci est desserrée ou détériorée.

- Cela risque de provoquer un incendie et une électrocution.

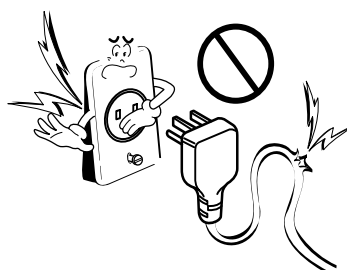

### N'utilisez pas cet appareil avec des mains humides ou dans un environnement humide.

- Cela risque de provoquer une décharge électrique.



### Ventilez avant d'utiliser le déshumidificateur lorsque du gaz est produit.

- Cela risque de provoquer une explosion, un incendie et des brûlures.

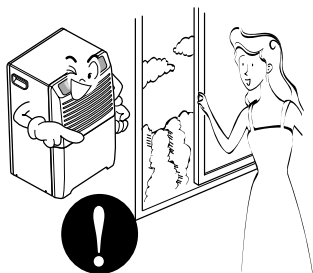

### Ne nettoyez pas le déshumidificateur avec de l'eau.

De l'eau peut pénétrer dans l'appareil et détériorer son isolation. Cela risque de provoquer une électrocution.



### Eteignez le courant et le disjoncteur avant de nettoyer l'appareil.

- Puisque le ventilateur tourne à grande vitesse pendant le fonctionnement, cela risque de provoquer des blessures.

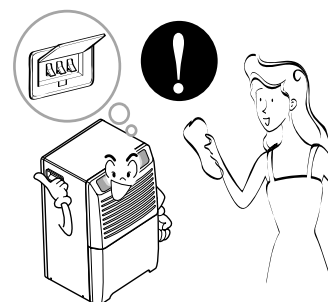

### Si de l'eau pénètre à l'intérieur du produit, éteignez l'interrupteur d'alimentation du déshumidificateur. Contactez le centre de réparation après avoir retiré la prise d'alimentation de la prise secteur.

- Cela risque de provoquer une panne mécanique ou une décharge électrique.



**ATTENTION****■ Installation**

**Ne touchez jamais les pièces métalliques de l'appareil lorsque vous retirez le filtre.**

- Elles sont coupantes et vous risquez de vous blesser.

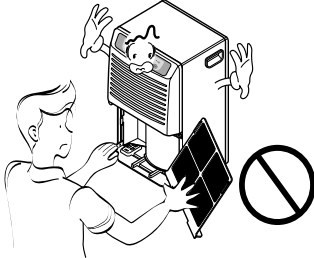

**Ne bloquez pas l'entrée ni la sortie.**

- Cela risque de provoquer une panne de l'appareil ou une détérioration de son fonctionnement.

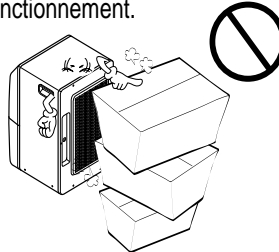

**Tenez la prise par la fiche lorsque vous la retirez.**

- Sinon, cela risque de provoquer une électrocution et une détérioration.

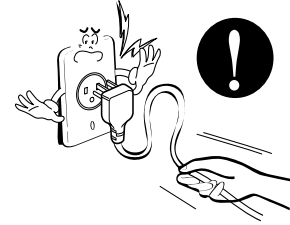

**Eteignez l'interrupteur principal lorsque le déshumidificateur est inutilisé pendant une période prolongée.**

- Sinon, il dépensera de l'énergie électrique en vain et il risque de provoquer un accident.

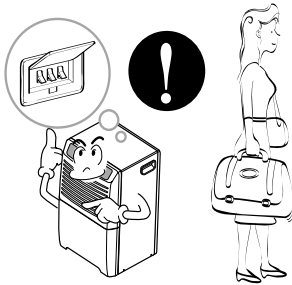

**Bloquez les roues avec des cales pour empêcher l'appareil de tomber lorsqu'il est installé sur une table ou sur une étagère.**

- Cela risquerait de détériorer le déshumidificateur ou de provoquer d'autres détériorations ou blessures.

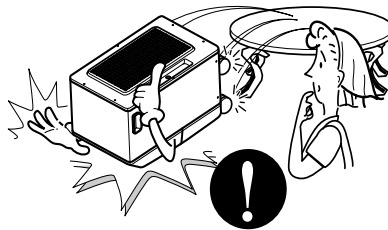

**Assurez-vous que la taille du déshumidificateur convient à la zone que vous souhaitez déshumidifier.**

- Il n'est pas conçu pour refroidir la maison entière.

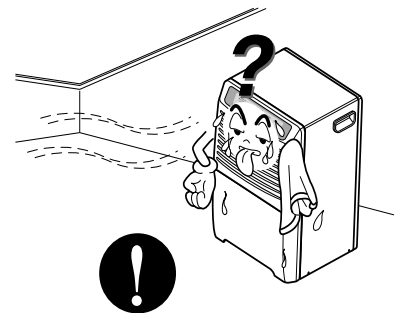

**Installez le déshumidificateur correctement sur une surface, une table ou une étagère plane et suffisamment solide pour le soutenir lorsque le seau de collecte de l'eau est plein.**

- Le support devrait pouvoir soutenir un poids d'environ 90 livres (40kg).



**Fermez l'ensemble des portes, des fenêtres et des autres ouvertures de la pièce.**

- Ce déshumidificateur doit être utilisé dans un endroit fermé pour être plus efficace.

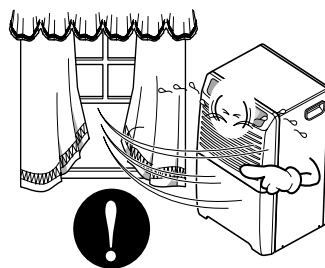

## ■ Utilisation

Utilisez un chiffon doux pour le nettoyage. N'utilisez pas de cire, de dissolvant, ni aucun détergent puissant.

- L'aspect du déshumidificateur peut se détériorer, il risque de changer de couleur ou développer des imperfections en surface.

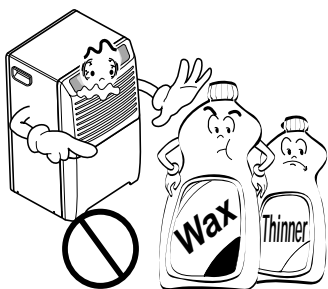

Assurez-vous que vous avez bien remis le seau en place après l'avoir vidé afin d'empêcher l'eau de s'accumuler sur le sol.

- Sinon, cela provoquera des dommages matériels.

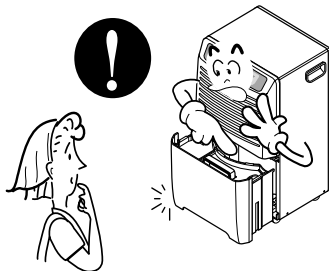

Ne fonctionne pas de façon satisfaisante si la température de la pièce est inférieure à 65°F(18°C).

- De basses températures risquent de provoquer le gel des serpentins.

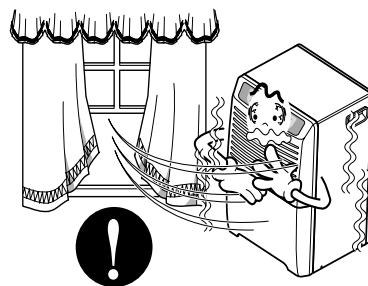

N'exposez pas un animal familier ou une plante en contact direct avec le flux d'air rejeté.

- Cela pourrait blesser l'animal de compagnie ou la plante.

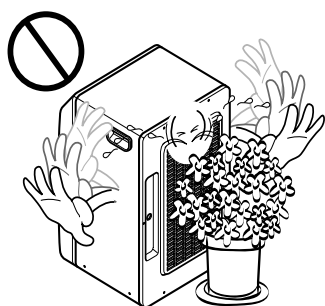

N'utilisez pas cet appareil pour des objectifs spécifiques tels que des animaux domestiques, des aliments, des machines de précision ou des objets d'art.

- Cet appareil est destiné à une utilisation générique, ce n'est pas un équipement de précision.

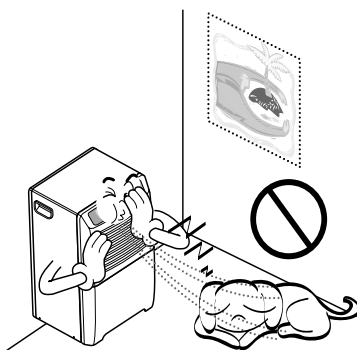

Ne buvez pas l'eau recueillie dans le seau.

- Ce n'est pas hygiénique et cela risque de provoquer des maladies et des blessures physiques.

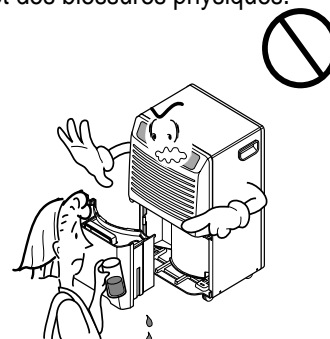

Insérez toujours bien le filtre. Nettoyez-le toutes les deux semaines.

- Un fonctionnement sans filtre entraînera une panne.



# Avant l'utilisation

## Préparation pour l'utilisation

1. Consultez un spécialiste de l'installation pour l'installation.
2. Branchez correctement la prise d'alimentation.
3. Utilisez un circuit dédié.
4. N'utilisez pas de rallonge.
5. Ne démarrez/arrêtez pas le fonctionnement en branchant/débranchant le cordon d'alimentation.
6. Si le cordon/la fiche est détérioré(e) remplacez le/la uniquement par une pièce de rechange autorisée.

## Utilisation

1. Une exposition directe et prolongée au courant d'air produit pourrait être dangereuse pour votre santé. N'exposez aucun occupant, animal familier ou plante au courant d'air produit pendant des périodes prolongées.
2. Ventilez la pièce lorsque cet appareil est utilisé en même temps que d'autres appareils de chauffage. Sinon, vous risquez de manquer d'oxygène.
3. N'utilisez pas ce déshumidificateur pour des objectifs spécifiques non précisés (par exemple la conservation d'appareils de précision, d'aliments, d'animaux familiers, de plantes et d'objets d'art). Une telle utilisation risque de détériorer ces objets.

## Nettoyage et entretien

1. Ne touchez pas les pièces métalliques lorsque vous retirez le filtre. Vous risquez de vous blesser en manipulant les extrémités métalliques aiguisées.
2. N'utilisez pas d'eau pour nettoyer l'intérieur du déshumidificateur. Une exposition à l'eau risque de détruire l'isolation, entraînant un risque d'électrocution.
3. Lorsque vous nettoyez l'appareil, assurez-vous d'abord que le courant et le disjoncteur sont coupés. Le ventilateur tourne très vite pendant le fonctionnement. Vous risquez de vous blesser si l'appareil est accidentellement mis en marche pendant le nettoyage des pièces situées à l'intérieur de l'appareil.

## Réparations

Pour les réparations et l'entretien, contactez votre réparateur agréé.

# Consignes

## Symboles utilisés dans ce guide



Ce symbole vous avertit du risque d'électrocution.



Ce symbole vous avertit des dangers susceptibles de détériorer votre déshumidificateur.

**REMARQUE**

Ce symbole signale des remarques particulières.

## Caractéristiques



**AVERTISSEMENT :** Cet appareil devrait être installé conformément aux réglementations nationales sur le câblage. Ce manuel sert de guide pour aider à expliquer les caractéristiques du produit.

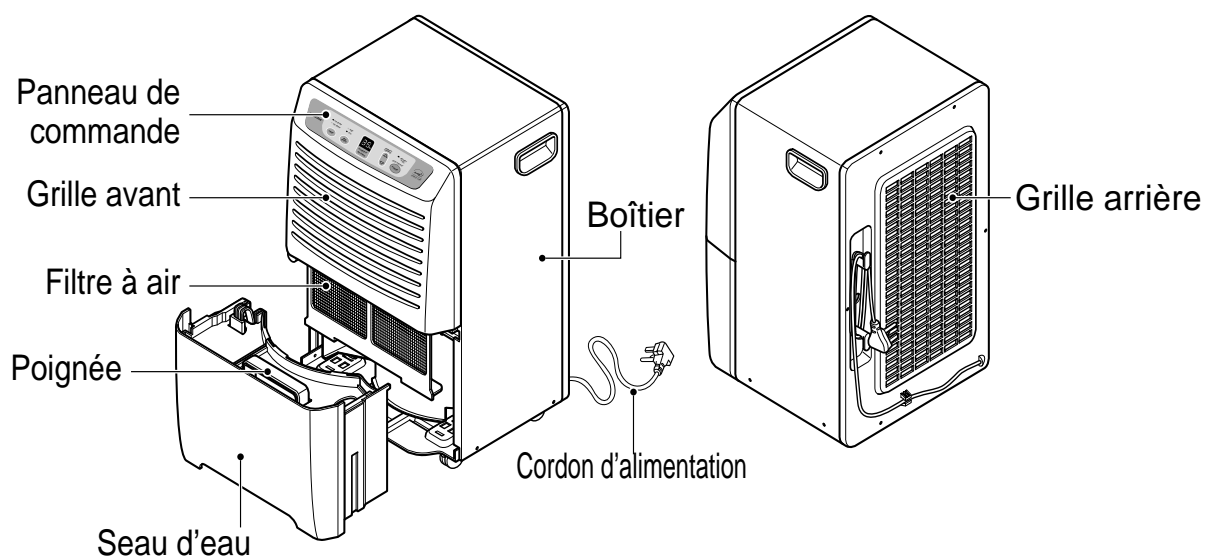

## Sécurité électrique



**AVERTISSEMENT : Cet appareil doit être correctement raccordé à la terre.**

Le cordon d'alimentation de cet appareil est pourvu d'une fiche de raccordement à la terre à trois branches.

Afin de minimiser le risque d'électrocution, utilisez cette fiche avec une prise secteur à trois branches standard. Si la prise secteur n'a pas d'orifice de raccordement à la terre, faites remplacer la prise secteur par un électricien qualifié avant d'utiliser le déshumidificateur de pièce.

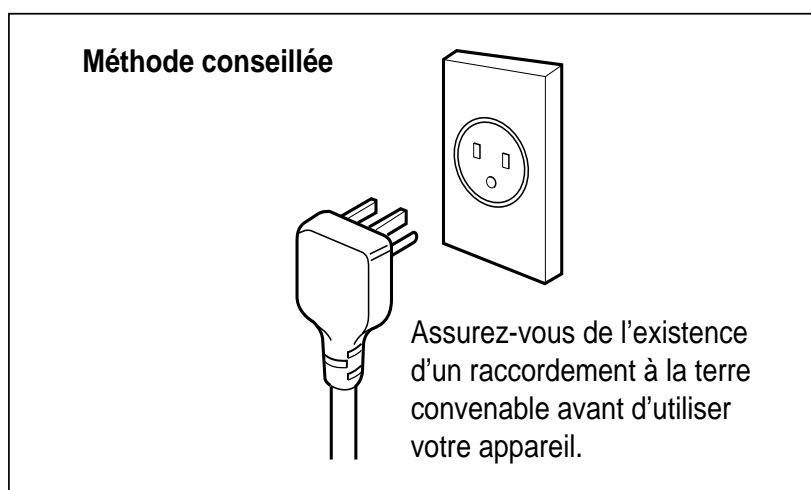

**AVERTISSEMENT : Ne coupez pas ou ne retirez pas la branche de raccordement de la prise d'alimentation.**



**AVERTISSEMENT : Attacher le terminal de raccordement à la terre de l'adaptateur au couvercle du réceptacle mural ne raccordera pas l'appareil à la terre à moins que la vis du couvercle soit métallique et ne soit pas utilisée, et que le réceptacle mural soit raccordé à la terre par le biais du câblage domestique.**



**AVERTISSEMENT : Si vous avez des doutes concernant le raccordement à la terre du déshumidificateur, faites vérifier la paroi du réceptacle et le circuit par un électricien qualifié.**

## Utilisation temporaire d'un adaptateur

Nous **déconseillons fortement** l'utilisation d'un adaptateur en raison des risques. Pour les branchements temporaires, utilisez un adaptateur homologué par l'UL, disponible chez la plupart des magasins de matériel électrique de proximité. Pour débrancher le cordon d'alimentation de l'adaptateur, mettez une main sur chaque pièce pour éviter de détériorer le terminal de raccordement à la terre. Evitez de débrancher fréquemment le cordon d'alimentation car cela risque d'entraîner une détérioration du terminal de raccordement à la terre.

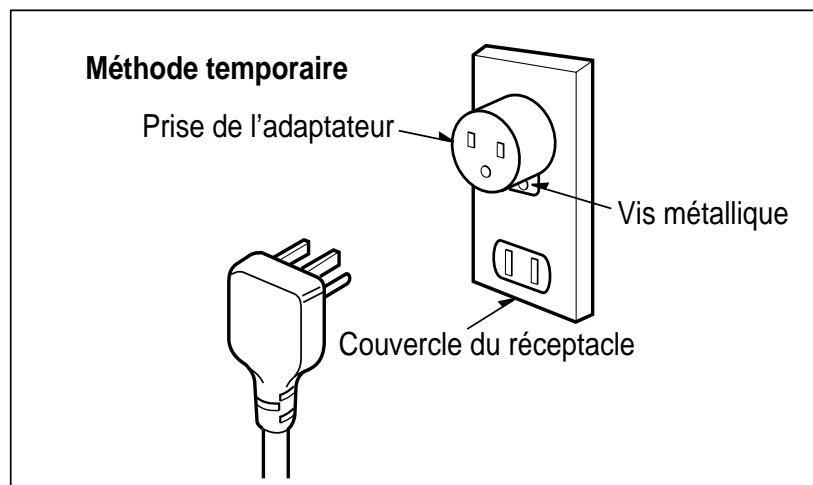

**AVERTISSEMENT** : N'utilisez jamais cet appareil avec un adaptateur endommagé.

## Utilisation temporaire d'une rallonge

Nous **déconseillons fortement** l'utilisation d'un cordon de rallonge en raison du danger potentiel.



# Consignes d'utilisation

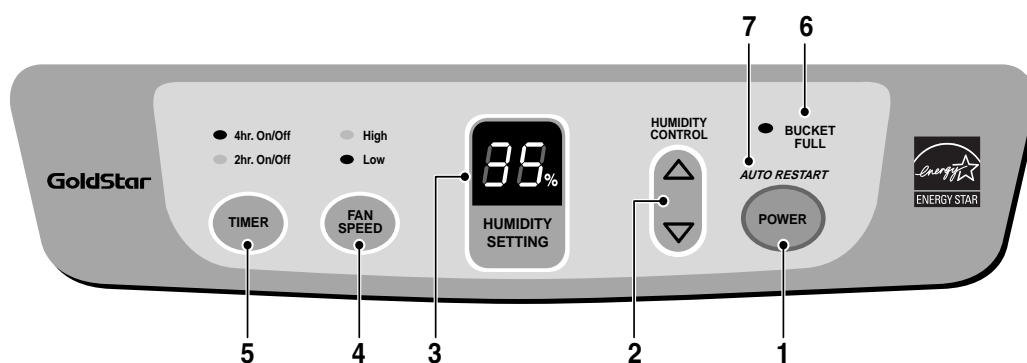

## LE PANNEAU DE COMMANDE PROPOSE CECI

- Touche MARCHE** --- Appuyer une fois sur cette touche met le déshumidificateur en "MARCHE" et appuyer une nouvelle fois met le déshumidificateur à l'"ARRET".
- Touches de CONTRÔLE DE L'HUMIDITE** --- Utilisées pour choisir le réglage d'humidité choisi.
  - $\Delta$  : Utilisée pour augmenter le réglage d'humidité souhaité.
  - $\nabla$  : Utilisée pour diminuer le réglage d'humidité souhaité.
  - L'humidité souhaitée peut être sélectionnée dans une gamme de 35% à 70% RH par incréments de 5%.
  - Si vous appuyez sur la touche une fois de plus à 35% RH, le mode "Marche" est sélectionné. En mode "Marche" l'appareil fonctionne en permanence quel que soit l'état d'humidité.
- Affichage du REGLAGE DE L'HUMIDITE** --- L'humidité souhaitée sélectionnée est affichée ici.
- Touche VITESSE DU VENTILATEUR** --- Cette touche est utilisée pour régler la vitesse du ventilateur sur "Rapide" ou "Lent".
  - Appuyer sur cette touche modifie la vitesse du ventilateur dans cet ordre : Rapide → Lent → Rapide.
  - La vitesse du ventilateur sélectionnée est indiquée par des voyants indiquant "Rapide" et "Lent".
- Touche MINUTERIE** --- Cette touche est utilisée pour sélectionner le type d'utilisation.
  - Sélectionnez soit 2 ou 4 h. Marche/Arrêt pour un fonctionnement cyclique. Dans ce cas l'appareil fonctionnera pendant 2 ou 4 heures, puis s'éteindra entièrement pendant 2 ou 4 heures. Ce cycle recommencera jusqu'à ce que le réglage soit modifié.
  - Lorsque la touche MINUTERIE est enfoncée, le voyant MINUTERIE change de 2 h Marche/Arrêt à 4 h Marche/Arrêt.
- Voyant SEAU PLEIN** --- Ce voyant s'allume lorsque le seau est plein et qu'il a besoin d'être vidé. Il s'allume également lorsque le seau n'est pas bien en place. Lorsque le voyant SEAU PLEIN est allumé, le compresseur et le ventilateur se mettent à l'"ARRET".
- REDEMARRAGE AUTOMATIQUE** --- Lorsque le courant est rétabli après une coupure de courant, l'appareil commence à fonctionner selon son réglage de fonctionnement précédent.

### POUR UTILISER LE DESHUMIDIFICATEUR :

- Branchez le cordon d'alimentation à la prise secteur. Appuyez sur la touche MARCHE.
- Réglez le contrôle de l'humidité entre 35% et 70% pour une utilisation normale.
  - Pour moins d'humidité, appuyez sur la touche CONTRÔLE DE L'HUMIDITE .
  - Pour plus d'humidité, appuyez sur la touche CONTRÔLE DE L'HUMIDITE .
- Appuyez sur la touche MINUTERIE, pour régler la durée que vous souhaitez pour le cycle Marche/Arrêt. Le temps peut être réglé pour 2 heures ou 4 heures.
- Si vous souhaitez modifier la vitesse du ventilateur, appuyez sur la touche VITESSE DU VENTILATEUR. Chaque fois que la touche VITESSE DU VENTILATEUR est enfoncée, la vitesse du ventilateur est modifiée dans cet ordre : Rapide → Lent → Rapide.
- Appuyez sur la touche MARCHE pour arrêter l'appareil manuellement.

#### **REMARQUE** Le bac à eau doit être correctement installé.

- Le déshumidificateur ne fonctionnera pas si le bac n'est pas correctement en place.
- Le déshumidificateur se désactivera lorsque le taux de humidité recherché sera atteint.

## Arrêt automatique

Le déshumidificateur s'arrête automatiquement lorsque le seau est plein, ou lorsque le seau a été retiré ou mal remis en place.

**Le seau doit être correctement remis en place pour que le déshumidificateur puisse fonctionner. Le voyant s'allume et le déshumidificateur ne fonctionne pas si le seau est mal positionné.**

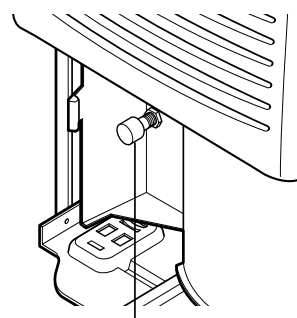

Bouton de contrôle du niveau d'eau

## Jeter l'eau recueillie

### 1. Videz le seau manuellement.

Lorsque le seau est plein, retirez-le en le saisissant par la poignée et videz-le dans un grand évier ou une bassine puis remettez-le correctement en place.

**REMARQUE** Ne sortez pas le bac lorsque le déshumidificateur fonctionne.

Cela pourrait faire tomber de l'eau dans la partie inférieure de l'unité ou sur le sol.

Une fois le voyant de bac plein allumé, videz le bac.

**REMARQUE** Il est recommandé de porter le seau en le soutenant par dessous et en le tenant par l'anse. Le porter par l'anse uniquement risque de briser l'anse ou le couvercle du seau.

### 2. Attachez une longueur de tuyau d'arrosage au raccord d'évacuation de l'eau en fibre synthétique tressée afin de diriger l'eau jusqu'à l'évacuation.

2-1. Retirez le couvercle de l'orifice d'évacuation.

2-2. Branchez un tuyau d'arrosage au raccord de tuyau d'évacuation en fibre synthétique tressée.

2-3. Poussez le raccord de tuyau afin qu'il soit serré contre l'orifice d'évacuation de la grille arrière.

**REMARQUE** Le raccord d'attache du tuyau accepte et s'adapte à un tuyau d'arrosage standard.

Ne pas serrer le tuyau flexible en le reliant au connecteur de tuyau. Employez une rondelle en caoutchouc et serrez-le à la main fermement sans arracher les filets en plastique.

Lorsque le tuyau d'arrosage est attaché au raccord du tuyau d'évacuation, n'entortillez pas ou ne courbez pas le tuyau.

Le tuyau devrait être à plat entre le déshumidificateur et l'évacuation.

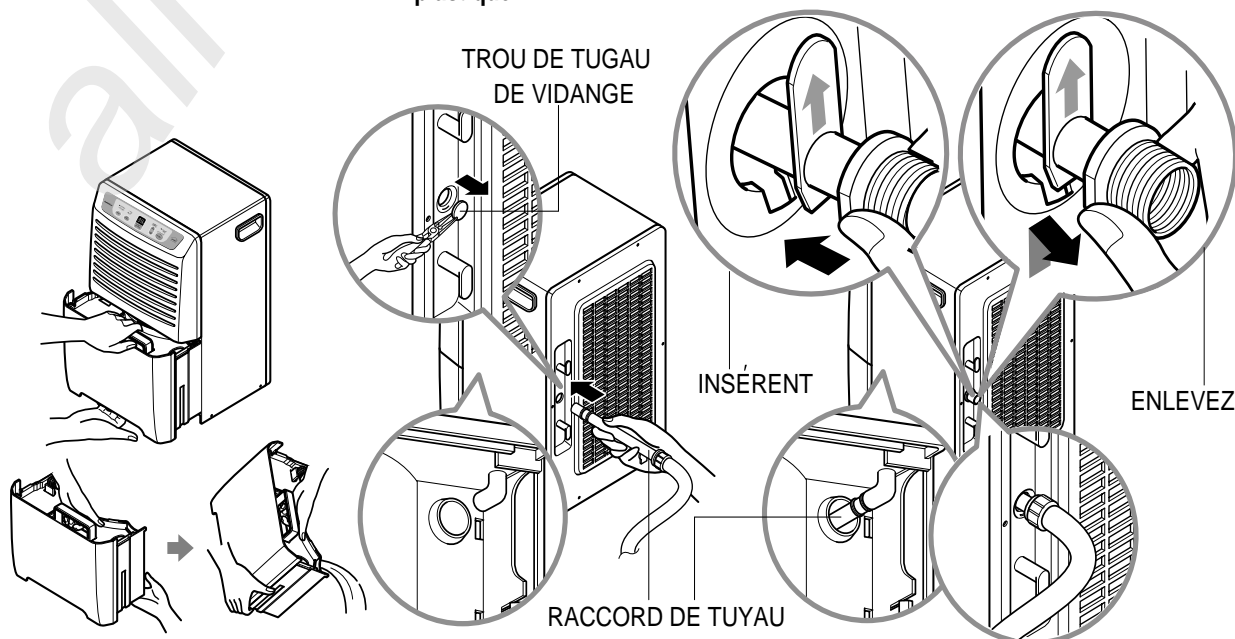

# Installation

## Choix de l'endroit qui convient à votre déshumidificateur

- Utilisez le déshumidificateur dans un sous-sol pour aider à prévenir toute détérioration par l'humidité.
- Utilisez le déshumidificateur dans des zones de séchage de linge, de bain et de vaisselle dont l'humidité est excessive.
- Utilisez le déshumidificateur pour éviter toute détérioration par l'humidité dans les lieux de conservation de livres.

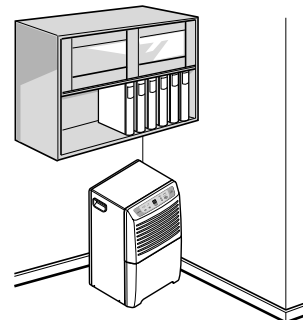
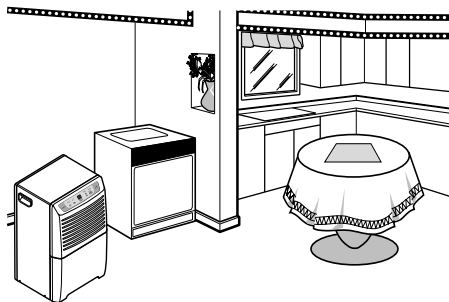
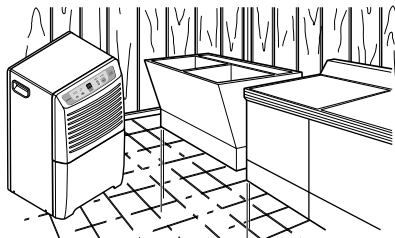

FRANÇAIS

## Installation correcte du déshumidificateur

1. Laissez au moins 30 centimètres d'espace de chaque côté de l'appareil pour une bonne circulation de l'air.
2. Installez votre déshumidificateur sur une surface, une table ou une étagère.

Lorsque vous installez le déshumidificateur sur une table ou sur une étagère, assurez-vous que cette table ou cette étagère est assez solide pour soutenir le poids du déshumidificateur avec un seau plein. Ne vous asseyez pas ou ne vous tenez pas debout sur le déshumidificateur.

Bloquez les roues avec des cales pour empêcher l'appareil de tomber lorsqu'il est installé sur une table ou sur une étagère.

**REMARQUE** La hauteur d'une table ou d'une étagère peut permettre une meilleure position pour la manipulation du seau et aide à empêcher le gel des serpentins dû à de l'air plus froid à proximité du sol (comme dans un sous-sol.)

3. Soulevez le seau et placez-le dans le déshumidificateur, en vous assurant que les rainures situées au-dessous du seau sont correctement en place.
4. Des roulettes vous permettent de déplacer le déshumidificateur facilement.

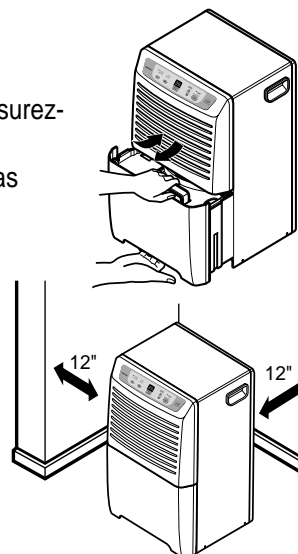

## Nettoyage du seau

1. Retirez le couvercle du seau.
2. Brossez la saleté de l'intérieur vers l'extérieur du seau.
3. Fermez le couvercle.

**REMARQUE** Nettoyez le seau en l'essuyant avec une brosse ou un chiffon humidifié à l'aide d'une solution de détergent de force moyenne.

**REMARQUE** Poussez les languettes situées au-dessus du seau lorsque vous le mettez en place.

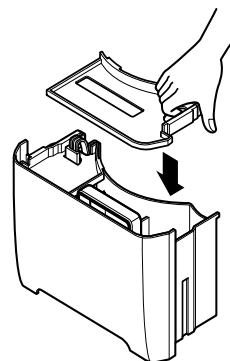
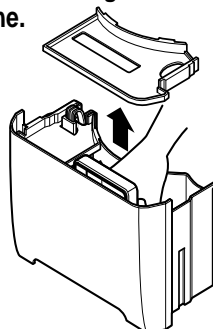
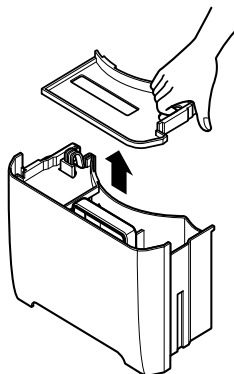

# Entretien et réparations

Votre déshumidificateur a été conçu pour être utilisé toute l'année.

Il n'a besoin de presque aucun entretien. Cependant, vous devriez vérifier votre déshumidificateur et inspecter ses serpentins une fois par an.

Vous pouvez souhaiter qu'un centre de réparations agréé effectue ce contrôle annuel. (Les frais d'inspection sont à la charge du propriétaire.)

## OU

Si vous êtes habitués aux appareils électriques et à leurs fonctions, vous trouverez ci-dessous les consignes vous permettant d'effectuer cette inspection ainsi que l'entretien vous-même.

## Nettoyage du boîtier avant, du seuil et du boîtier

Nettoyez le boîtier avant et le boîtier à l'aide d'un chiffon doux, d'eau chaude et d'un détergent de puissance moyenne.

Nettoyez la grille à l'aide d'un embout d'aspirateur ou d'une brosse.

N'utilisez pas d'eau de javel ni d'abrasif.

## Nettoyage du filtre à air

1. Retirez le seuil d'eau du boîtier.  
Retirez le filtre à air comme montré ci-dessous.
2. Lavez le filtre à air à l'eau chaude et à l'aide d'un détergent de puissance moyenne. Rincez-le et séchez-le.  
**Remettez-le en place.**

## Nettoyage du serpentin

1. Retirez la grille avant du boîtier comme expliqué ci-dessus.
2. Brossez doucement le serpentin comme sur l'illustration. Si cela s'avère nécessaire, utilisez de l'eau chaude et un détergent de puissance moyenne. Rincez et séchez complètement.



**ATTENTION : Faites attention de ne pas asperger le serpentin avec un tuyau d'arrosage. Soyez prudent ! Extrémités aiguisées !**

## ⚠ AVERTISSEMENT

### Risque d'électrocution

- Débranchez le cordon d'alimentation du réceptacle avant d'effectuer toute opération d'entretien.
  - Soyez prudent lorsque vous nettoyez les serpentins. Les ailettes sont aiguisées.
- Si vous ne respectez pas les précautions ci-dessus, vous risquez une électrocution ou une blessure.

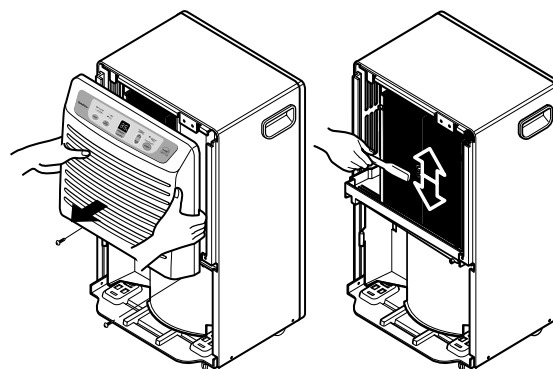
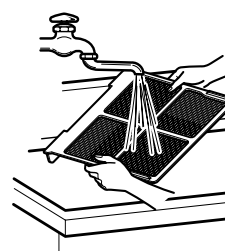
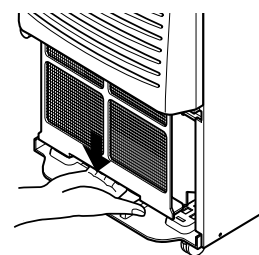
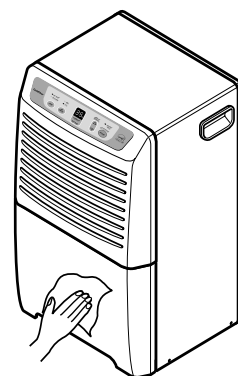

## Résolution des problèmes



Il est possible que le déshumidificateur ne fonctionne pas normalement lorsque :

Problème	Causes possibles	Ce qu'il faut faire
Le déshumidificateur ne se met pas en marche.	■ Le cordon d'alimentation est débranché.	• Assurez-vous que la prise du déshumidificateur est complètement enfoncée dans la prise secteur.
	■ Le fusible a sauté ou le disjoncteur est enclenché.	• Vérifiez le boîtier du fusible ou du disjoncteur de la maison remplacez le fusible ou repositionnez le
	■ Le seau d'eau est plein.	• Le déshumidificateur s'éteint automatiquement lorsque cela se produit. Videz le seau.
	■ Le seau n'est pas en place.	• Assurez-vous que le seau est bien en place.
	■ L'humidité de la pièce est inférieure au réglage du taux d'humidité choisi.	• Modifiez l'humidité réglée afin d'abaisser les limites.
Le déshumidificateur n'assèche pas l'air comme il devrait le faire.	■ Vous n'avez pas laissé assez de temps à l'appareil pour enlever l'humidité.	• Lors de la première installation, patientez au moins 3 à 4 jours afin de maintenir l'état de séchage souhaité.
	■ La circulation de l'air est restreinte.	• Assurez-vous qu'il n'y ait aucun rideau, volet ou meuble bloquant l'avant ou l'arrière du déshumidificateur.
	■ Le Contrôle de l'Humidité peut ne pas être réglé sur un taux d'humidité faible.	• Appuyez sur le bouton de Contrôle de l'Humidité afin d'abaisser le taux d'humidité.
	■ Les portes et les fenêtres peuvent ne pas être fermées hermétiquement.	• Assurez-vous que toutes les portes, les fenêtres et les autres ouvertures sont bien fermées.
	■ Il est possible qu'un sèche-linge rejette de l'air chargé d'humidité dans la pièce.	• Installez le déshumidificateur à l'écart du sèche-linge. Le sèche-linge devrait être ventilé vers l'extérieur.
■ La température de la pièce est trop basse.	• L'appareil ne fonctionnera pas de façon satisfaisante si la température de la pièce est inférieure à 65°F. (18°C.).	
Le déshumidificateur tourne trop.	■ La zone à déshumidifier est trop grande.	• Vérifiez auprès de votre détaillant si la capacité de l'appareil est suffisante.
	■ Les portes et les fenêtres sont ouvertes.	• Fermez toutes les portes et toutes les fenêtres donnant
Du gel se forme sur les serpentins.	■ Le déshumidificateur a été mis en marche récemment ou la température de la pièce est inférieure à 65°F (18°C).	• C'est normal. Le gel disparaît généralement en 60 minutes.
Bruit de ventilateur	■ De l'air circule dans le déshumidificateur.	• C'est normal.
Il y a de l'eau sur le sol	■ Le raccord du tuyau d'évacuation est peut-être desserré.	• Vérifiez le tuyau s'il y en a un qui est attaché.
	■ Le seau d'eau n'est pas complètement à l'intérieur.	• Consultez la section Retirer et vider le seau d'eau.
Le déshumidificateur fonctionne en permanence.	■ Vérifiez si l'appareil fonctionne en mode "MARCHE".	• Modifiez le réglage de l'humidité.
	■ L'humidité de la pièce est élevée.	• Modifiez le réglage de l'humidité.

*Note*

---

A large area of the page is filled with horizontal dotted lines, providing a space for handwritten notes.

LG Electronics Canada, Inc

## GARANTIE LIMITÉE

Si le produit présente un défaut de matériaux ou de fabrication dans des conditions d'utilisation normales pendant la période de garantie indiquée ci-dessous, laquelle période de garantie est en vigueur à partir de la date d'achat d'origine, LG Electronics réparera ou remplacera, à sa discrétion, le produit sans frais.

La garantie est valide seulement pour l'acheteur d'origine du produit, pendant la période de garantie, tant et aussi longtemps que cela soit au Canada.

### Période de garantie du Déshumidificateur GoldStar

Composant	Pièces	Main-d'oeuvre
Toutes les pièces	1 ans	1 ans
Compresseur	5 ans	1 ans

Les déshumidificateurs doivent être acheminés à un Centre de Service Autorisé LG pour réparation.

Aucune autre garantie n'est applicable à ce produit. LA DURÉE DE TOUTE GARANTIE IMPLICITE, INCLUANT LA GARANTIE IMPLICITE DE COMMERCIALISATION, EST LIMITÉE À LA DURÉE DE LA GARANTIE EXPRESSE INDIQUÉE CI-APRÈS. LG ELECTRONICS NE PEUT ÊTRE TENUE RESPONSABLE POUR LA PERTE D'UTILISATION DE CE PRODUIT, INCONVÉNIENT, PERTE OU TOUT AUTRE DOMMAGE, DIRECT OU INDIRECTS, SURVENANT À LA SUITE DE L'UTILISATION OU DE L'INHABILITÉ À UTILISER LE PRODUIT OU POUR TOUT BRIS DE GARANTIE IMPLICITE OU EXPRESSE, INCLUANT LA GARANTIE IMPLICITE DE COMMERCIALISATION OU À DES FINS PARTICULIÈRES, APPLICABLES À CE PRODUIT.

Certaines provinces ou territoires ne permettent pas l'exclusion ou la limitation de dommages indirects ou accessoires de limitation sur la durée d'une garantie implicite, par conséquent, ces limitations peuvent ne pas s'appliquer.

Cette garantie vous (l'acheteur d'origine) donne des droits spécifiques légaux et vous pouvez en avoir d'autres qui varient d'une province ou territoire à un autre.

### LA GARANTIE SUSMENTIONNÉE NE S'APPLIQUE PAS :

1. Au déplacement de service à domicile pour livrer ou cueillir, installer, instruire ou remplacer un fusible ou rebrancher le câblage résidentiel ou la plomberie ou corriger une réparation non autorisée.
2. Aux dommages au produit causés par accident, vermine, incendie, inondation ou actes de Dieu.
3. Aux réparations lorsque le produit Goldstar est utilisé à des fins autres que normales, utilisation résidentielle unifamiliale ou contraire aux instructions données dans le guide du propriétaire du produit.
4. Aux dommages résultant d'accident, modification, mauvaise utilisation, abus ou installation ou entretien inadéquat.
5. Aux produits modifiés ou dont le numéro de série a été enlevé.

Si le produit est installé à l'extérieur de la zone de service normale, tous frais de déplacement nécessaire pour la réparation du produit, ou le remplacement d'une pièce défectueuse seront imputés au propriétaire.

### INFORMATION D'AIDE À LA CLIENTÈLE :

#### Pour obtenir une garantie :

Conserver la facture comme preuve de la date d'achat.  
Une copie de la facture doit être présentée lorsqu'un service sous garantie est fourni.  
Cette garantie n'est pas valide si le numéro de série apposé en usine a été modifié ou enlevé du produit.

#### Pour obtenir de l'aide sur le ou pour le service à la clientèle :

Téléphoner au 1.888.LG.CANADA (542 2623)  
Presser l'option du menu approprié, et avoir les numéros de modèle et de série et votre code postal sous la main.

#### Pour obtenir le centre de service autorisé le plus près :

Aller au site web : [www.LG.ca](http://www.LG.ca) (option service) ou téléphoner au 1.888.LG.CANADA (542 2623)  
Presser l'option du menu approprié, et avoir les numéros de modèle et de série et votre code postal sous la main.



LG Electronics Canada, Inc.

## LIMITED WARRANTY

Should your product prove to be defective in materials or workmanship under normal use during the warranty period listed below, which warranty period runs from the original date of purchase, LG Electronics will, at its option, repair or replace the product at no charge to you.

The warranty is valid only to the original purchaser of the product, during the warranty period, as long as it is in Canada.

### GoldStar Dehumidifier Warranty Period

<u>Components</u>	<u>Parts</u>	<u>Labor</u>
All Parts	1 Years	1 Years
Compressor	5 Years	1 Years

Dehumidifier(s) are Carry-in Service at an LG Authorized Service Center

No other warranty is applicable to this product. THE DURATION OF ANY IMPLIED WARRANTIES, INCLUDING THE IMPLIED WARRANTY OF MERCHANTABILITY, IS LIMITED TO THE DURATION OF THE EXPRESS WARRANTY HEREIN. LG ELECTRONICS SHALL NOT BE LIABLE FOR THE LOSS OF USE OF THE PRODUCT, INCONVENIENCE, LOSS OR ANY OTHER DAMAGES, DIRECT OR CONSEQUENTIAL, ARISING OUT OF THE USE OF OR INABILITY TO USE, THIS PRODUCT OR FOR ANY BREACH OF ANY EXPRESS OR IMPLIED WARRANTY, INCLUDING THE IMPLIED WARRANTY OF MERCHANTABILITY OR FITNESS FOR A PARTICULAR PURPOSE, APPLICABLE TO THIS PRODUCT.

Some Provinces or Territories do not allow for the exclusion or limitation of incidental or consequential damages of limitations on how long an implied warranty lasts; so these limitations or exclusions may not apply to you.

This warranty gives you, (the original purchaser) specific legal rights and you may also have other rights, which vary from province to province or territory to territory.

#### THE ABOVE WARRANTY DOES NOT APPLY TO:

1. Service trips to your home to deliver and pickup, install, instruct or replace house fuses, or connect house wiring or plumbing, or correction of unauthorized repairs.
2. Damage to the product caused by accident, pest, fire, floods or acts of God.
3. Repairs when your Goldstar product is used in other than normal, single-family household use or contrary to the instructions outlined in the product's owners manual.
4. Damage resulting from accident, alteration, misuse, abuse, or improper installation or maintenance.
5. Products with altered or removed serial numbers.

If the product is installed outside the normal service area, any cost of transportation involved in the repair of the product, or the replacement of a defective part, shall be borne by you (the owner).

#### CUSTOMER ASSISTANCE INFORMATION:

##### To obtain Warranty Coverage:

Retain your Bill of Sale to prove the date of purchase.  
A copy of your Sales Receipt must be submitted when warranty service is provided.  
This warranty is invalid if the factory applied serial number has been altered or removed from the product.

##### To obtain Product or Customer Service Assistance:

Call 1-888-LG-CANADA (542 2623)  
Press the appropriate menu option, and have your product model and serial numbers and your postal code ready.

##### To obtain the nearest Authorized Service Center:

Access our web-site at: [www.LG.ca](http://www.LG.ca) (Service Option) or  
Call 1-888-LG-CANADA (542 2623)  
Press the appropriate menu option, have your product model & serial numbers & your postal code ready.