

# Hisense

## Dehumidifier Use & Care Guide

## Deshumidificador Guía de instrucciones

Model/Modelo: DH-35K1SJE5

For questions about features, operation/performance, parts or service, call:  
**1-877-465-3566**

Para preguntas sobre características, funcionamiento, rendimiento, piezas o servicio, llame al: **1-877-465-3566**

---

## TABLE OF CONTENTS

<b>DEHUMIDIFIER SAFETY</b> .....	3	Normal Sounds.....	8
<b>INSTALLATION REQUIREMENTS</b> .....	4	<b>DEHUMIDIFIER CARE</b> .....	9
Electrical Requirements.....	4	Cleaning the Air Filter.....	9
Location Requirements.....	4	Cleaning the Dehumidifier.....	9
<b>DEHUMIDIFIER USE</b> .....	5	<b>TROUBLESHOOTING</b> .....	10
Setting the Controls.....	5	<b>ASSISTANCE OR SERVICE</b> .....	11
Draining the Dehumidifier.....	7	<b>PRODUCT REGISTRATION</b> .....	11

---

---

## ÍNDICE

<b>SEGURIDAD DEL DESHUMIDIFICADOR</b> .....	12	Sonidos normales.....	17
<b>REQUERIMIENTOS DE INSTALACION</b> .....	13	<b>MANTENIMIENTO DEL DESHUMIDIFICADOR</b> .....	18
Requerimientos eléctricos.....	13	Limpieza del Filtro.....	18
Requerimientos de ubicación.....	13	Limpieza del deshumidificador.....	18
<b>USO DEL DESHUMIDIFICADOR</b> .....	14	<b>SOLUCION DE PROBLEMAS</b> .....	19
Ajuste de Controles.....	14	<b>ASISTENCIA O SERVICIO</b> .....	20
Drenaje del deshumidificador.....	16	<b>REGISTRO DEL PRODUCTO</b> .....	20

---

## DEHUMIDIFIER SAFETY

### Your safety and safety of others are very important

We have provided many important safety messages in this manual and on your appliance. Always read and obey all safety messages.



This is the safety alert symbol. This symbol alerts you to potential hazards that can kill or hurt you and others. All safety messages will follow the safety alert symbol with the word "DANGER" or "WARNING". These words mean:

**▲ DANGER**

You can be killed or seriously injured if you don't **immediately** follow instructions.

**▲ WARNING**

You can be killed or seriously injured if you don't follow instructions.

All safety messages will tell you what the potential hazards is, tell you how to reduce the chance of injury, and tell you what can happen if the instructions are not followed.

## IMPORTANT SAFETY INSTRUCTIONS

**WARNING:** To reduce the risk of fire, electric shock, injury or sickness when using your dehumidifier, follow these basic precautions:

- Plug into a grounded 3 prong outlet.
- Do not remove ground prong.
- Do not use an adapter.
- Do not use an extension cord.
- Unplug dehumidifier before servicing.
- Do not drink water collected in the water bucket.

### SAVE THESE INSTRUCTIONS

#### Disposing of the unit

- Before disposing of the remote control, it is necessary to remove the batteries and dispose of them in a environmentally responsible manner.
- When you need to dispose of the unit, consult with your local dealer or local recycling center for information on how to dispose of the unit in a environmentally responsible manner.
- Please recycle or dispose of the packaging material for product in an environmentally responsible manner.

#### State of California Proposition 65 Warnings:

**WARNING:** This product contains one or more chemicals known to the State of California to cause cancer.

**WARNING:** This product contains one or more chemicals known to the State of California to cause birth defects or other reproductive harm.

# INSTALLATION REQUIREMENTS

## Electrical Requirements

**⚠ WARNING**



**Electrical Shock Hazard**

Plug into a grounded three-prong outlet.

Do not remove ground prong.

Do not use an adapter.

Do not use an extension cord.

Failure to follow these instructions can result in death, fire, or electrical shock.

Specific electrical requirements are listed in the chart below. Follow the requirements for the type of plug on the power supply cord.

Power supply cord	Wiring requirements
-------------------	---------------------



- 115 V (103.5 min. to 126.5 max.)
- 15 A time-delay fuse or circuit breaker

### Recommended Grounding Method

This dehumidifier must be grounded. This dehumidifier is equipped with a power supply cord with a three-prong grounding plug. The cord must be plugged into a mating, grounded three-prong outlet, grounded in accordance with all local codes and ordinances. If a mating outlet is not available, it is the customer's responsibility to have a properly grounded three-prong outlet installed by a qualified electrical installer.

**It is the customer's responsibility:**

- To contact a qualified electrical installer.
- To assure that the electrical installation is adequate and conforms to the Nation Electrical Code, ANSI/NFPA 70-last edition, and all local codes and ordinances.

Copies of the standards listed may be obtained from:  
 Nation Fire Protection Association  
 1 Battery march Park  
 Quincy, MA 02169-7471

## Location Requirements

**NOTE:** Your model may differ from the one shown.

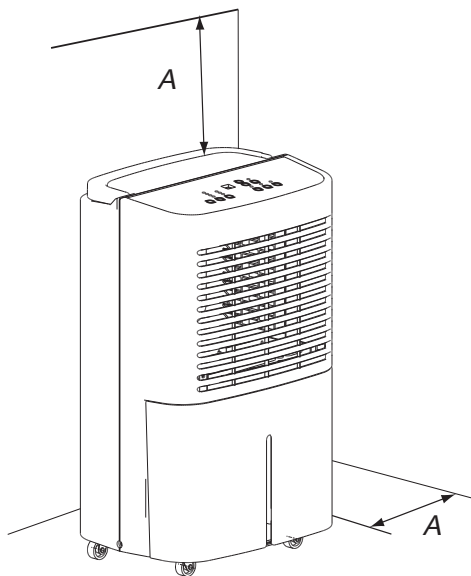

A. 12 to 18" (30.5 to 45.7 cm)

- Allow at least 12 to 18" (30.5 to 45.7 cm) of space on the side of the dehumidifier for models with side louvres and above the dehumidifier for models with top louvres.
- You will need a surface strong enough to support the dehumidifier when its bucket is full of water.
- You will need a surface level enough to keep the water from spilling when the bucket is full of water.
- Keep all outside doors, windows and other openings closed when you are operating the dehumidifier. Humid outdoor air will increase the dehumidifier's workload.
- Install the dehumidifier in an area where the temperature will not fall below 38 °F (3 °C). Lower temperatures will cause performance to drop.
- Do not block the louvres on the front panel and the side panel.

# DEHUMIDIFIER USE

## Setting the Controls

### Control Panel

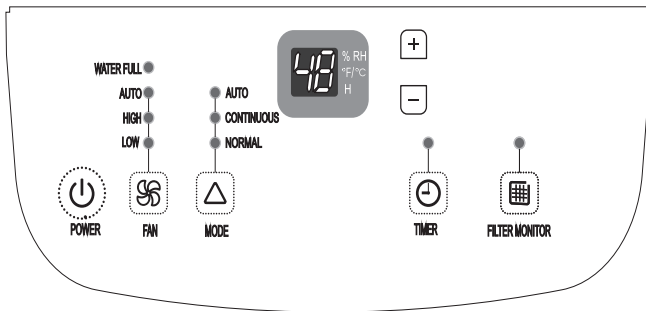

#### NOTES:

- The control panel of your model may differ from the one shown above.

### Starting/Stopping the Dehumidifier

#### NOTES:

- Before turning on the dehumidifier, be sure that the bucket is empty and fits all the way into the dehumidifier.
- Each time you unplug the dehumidifier or power is interrupted, the controls will return to the previous settings when power is restored.
- Minimum operating temperature is 38 °F (3 °C)
- Humidity displayed is between 30% Relative Humidity and 90% Relative Humidity.
- Humidity can be adjusted between 30% Relative Humidity and 80% Relative Humidity.

## ! WARNING



### Electric Shock Hazard

Plug into a grounded three-prong outlet.

Do not remove ground prong.

Do not use an adapter.

Do not use an extension cord.

Failure to follow these instructions can result in death, fire or electric shock.

1. Plug into a grounded three-prong outlet.
2. Press POWER to turn on the dehumidifier.
3. Press FAN to choose the fan speed.
4. Press MODE to choose the mode.
5. Press the plus or minus arrow button to choose the level of humidity.
6. Press POWER to turn off the dehumidifier.



NOTE: The dehumidifier will retain your last settings.

### WATER FULL Light

If this light is on, the dehumidifier is not running. This light indicates that you need to check:

- If the bucket is full, empty and reinstall bucket.
- If the bucket is not in position, remove the bucket and reinstall it. Make sure the bucket fits all the way into the dehumidifier and the light is off, or dehumidifier and the heat modes will not run.

### Fan Speed

1. Press FAN to select fan speed.
2. Choose Low, High or Auto.



- Low—Will reach the desired humidity setting slower with lower sound level.
- High—Will reach the desired humidity setting faster.
- Auto—Will provide the maximum humidity control by automatically adjusting the fan speed.

## Desired Humidity

1. Press MODE to select the desired humidity setting.



2. Choose Auto Dry, Continuous or Normal.
  - Auto Dry: Will operate the dehumidifier only in the dry mode. Auto Fan Speed is set automatically. The Desired Humidity is set to 50% automatically.
  - Continuous: Will operate the dehumidifier continuously. The Fan Speed can be adjusted. The Desired Humidity can not be adjusted. The LED display will show the room humidity level.
  - Normal: Will operate the dehumidifier at the selected fan speed and desired humidity. If the humidity levels of the room is higher than the desired humidity setting, the compressor will turn on. If the humidity level of the room is lower than the desired humidity setting, the compressor will turn off.

### NOTE:

The de-icer will turn off the compressor if a low temperature condition exists. Pressing the Desired Humidity button or the plus or minus arrow button will not increase or decrease the amount of moisture removed. When the de-icer senses the correct operating temperature, the compressor will cycle back on.

## Humidity Level

1. Press the Plus or Minus button to activate the humidity setting program. Digits in the digital display will flash.
2. Press the Plus or Minus button again to set your desired humidity.
 

+

-
3. Digital display will stop flashing five seconds after setting. Room humidity will be displayed.

### NOTE:

Humidity can only be adjusted manually in Normal mode. In Continuous and Auto Dry mode, humidity level is set automatically.

## Digital Display

Display shows relative humidity or time (depending on setting).

- When the dehumidifier operates in Desired Humidity modes, the display shows the relative humidity of the room.
- When the timer is selected, the display shows the time when the dehumidifier will turn on or turn off, depending on the setting.

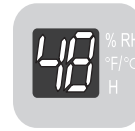

### NOTE:

The humidity displayed is only for reference. For accurate humidity, please check a hygrometer.

## Timer

### To set Timer for a 30-minute to 24-hour delay before the dehumidifier is turned off (the dehumidifier must be On):

1. Press TIMER. Timer indicator light will come on, the Display will flash. the display will show remaining hours before the dehumidifier will turn off.



2. Press the Plus or Minus arrow button to change the delay time, from 30 minutes to 24 hours.
3. After five seconds, the Timer indicator light will remain on. The display will show the current relative humidity of the room, or show the current temperature of the room if it operating in heat mode for some model.

### To set Timer to turn on the dehumidifier, keeping previous setting:

1. Turn off the dehumidifier.
2. Press TIMER. Timer indicator light will flash. The display will show remaining hours before the dehumidifier will turn on.
3. Press the Plus or Minus arrow button to change the delay time, from 30 minutes to 24 hours.
4. After five seconds, the Timer indicator light will remain on. The display will show the current relative humidity of the room.

### To clear the Timer delay program:

**NOTE:** Dehumidifier can be either on or off.

1. Press TIMER once after it has been programmed. Display will show remaining time.
2. While the display is showing the remaining time, press TIMER again. Timer indicator light will turn off.

### To see or change the remaining time.

1. Press TIMER once after it has been programmed. Display will show remaining time.
2. While the display is showing the remaining time, press the Plus or Minus button to increase or decrease the time.
3. After five seconds, the display will show the room's current relative humidity.

## Filter Monitor

1. When Filter Monitor indicator light is lit, remove, clean and replace air filter. See “Cleaning the Air Filter”.
2. Press FILTER MONITOR after cleaning and replacing the air filter. This resets the filter monitor



**NOTE:** When the light is on, it will remain on for 180 hours or until you press FILTER MONITOR. After 180 hours, it will turn off automatically.

## Power

Press POWER to turn on or turn off the dehumidifier.



## Draining the Dehumidifier

### **WARNING**

#### **Sickness Hazard**

**Do not drink water collected in water bucket.  
Doing so can result in sickness.**

### Option 1 Remove Bucket

If your floor drain is not available, or you do not plan to run your dehumidifier continuously, you may want to simply empty the bucket.

1. Grasp the bucket sides to slide out bucket.

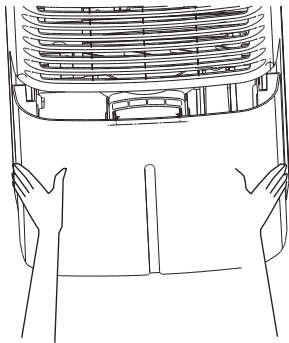

2. Grasp the handle and bottom of the bucket to lift bucket.

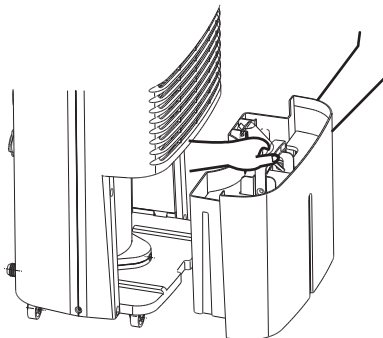

3. Pour water through opening into a sink or tub.

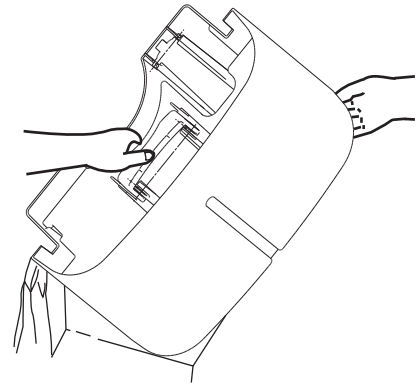

#### **IMPORTANT:**

If the Water full light comes on, the dehumidifier will not operate. Empty or adjust bucket.

## Option 2 Connect Drain Hose

If you plan to run your dehumidifier continuously, you may want to choose direct draining by attaching a garden hose to the unit.

1. Flip up the connector cover as the picture shown below.

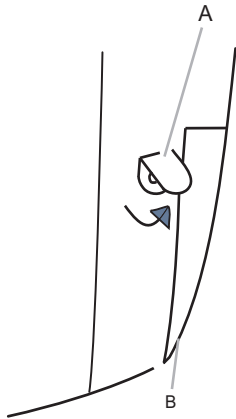

A. Drain hose connector cover  
B. Bucket

2. Remove bucket.
3. Attach a garden hose to the drain hose connector on the inside of the dehumidifier. Hand tighten.

**NOTES:** The hose is sold separately.

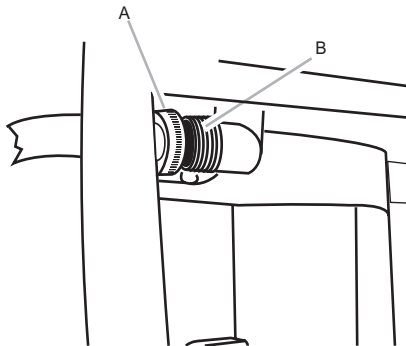

A. Garden hose  
B. Drain hose connector

4. Place the other end of garden hose into a floor drain.  
Check to see that the hose lies flat and is in the drain.
5. Reinstall bucket.

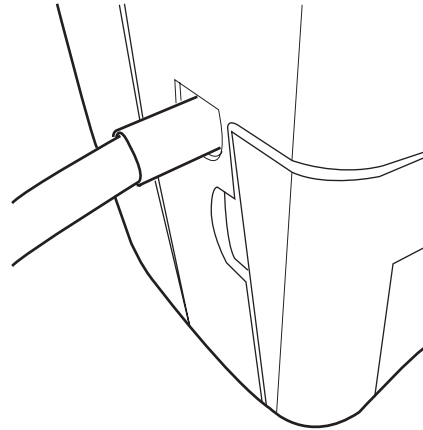

**NOTES:**

- To use the bucket without the garden hose, remove the the garden hose. Then reinstall bucket.
- The bucket must be installed and properly aligned for the the dehumidifier to operate with or without a garden hose connected.

## Normal Sounds

When your dehumidifier is operating normally, you may hear sounds such as:

- Compressor sounds, which may be loud, This is normal.
- Air movement from the fan.

- Clicking sounds when the dehumidifier or compressor turns off and on, and when the Automatic Shut off Switch is working.



# DEHUMIDIFIER CARE

Your new dehumidifier is designed to give you many years of dependable service. This section tells you how to clean and care for your dehumidifier. Call your local authorized dealer for an annual cleaning of the dehumidifier. Remember...the cost of this service call is your responsibility.

## Cleaning the Air Filter

The air filter is removable for easy cleaning. A clean filter helps remove dust, lint, and other particles from the air and is important for best operating efficiency. Check the filter every two weeks to see whether it needs cleaning.

1. Turn off the dehumidifier.
2. Remove the bucket.
3. Pull the air filter down from below the front louvers.

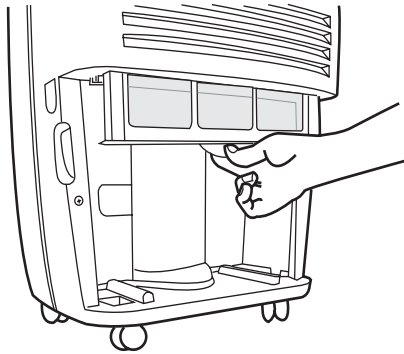

4. Pull the bottom edge of the air filter away from the dehumidifier to clear the bottom of the dehumidifier.

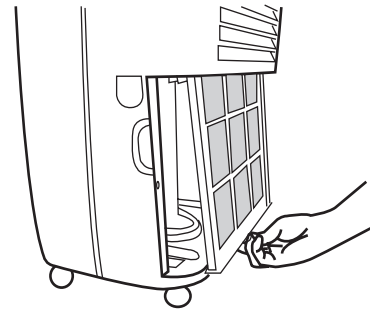

5. Use a vacuum cleaner to clean air filter. If the air filter is dirty, wash it in warm water with a mild detergent. Do not wash air filter in the dishwasher or use any chemical cleaners. Air dry filter completely before replacing to ensure maximum efficiency.
6. Slide the air filter up into the dehumidifier.
7. Reinstall the bucket.
8. Turn on the dehumidifier.

## Cleaning the Dehumidifier

### Exterior

**NOTE:**

Have an authorized service technician clean and service the interior coils of your product annually.

1. Turn off the dehumidifier.
2. Dust the front grille and side panels with a soft brush or the dusting attachment of your vacuum cleaner.

### Water Bucket

Every few weeks, rinse the inside of the water bucket with a mild detergent to avoid growth of mold, mildew and bacteria.

### Water Level Float

The dehumidifier has a Water full light and a water level

float. The bucket must be properly aligned for the water level float and the Water full light to work.

**NOTE:** Be sure the float is snapped in place.

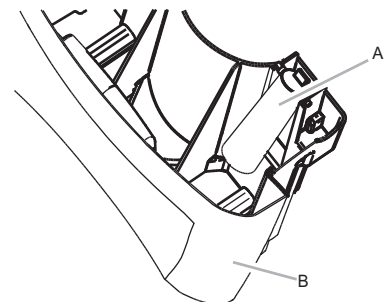

A. Water level float  
B. Bucket

# TROUBLESHOOTING

Before calling for service, try the suggestions below to see whether you can solve your problem without outside help.

## Dehumidifier will not run

- Is the dehumidifier turned on?

Turn on the dehumidifier.

**⚠ WARNING**



**Electrical Shock Hazard**

Plug into a grounded three-prong outlet.  
Do not remove ground prong.  
Do not use an adapter.  
Do not use an extension cord.  
Failure to follow these instructions can result in death,  
fire or electric shock.

- Is the power cord plugged into a grounded three-prong outlet?

Plug into a grounded three-prong outlet. See Electrical Requirements.

- Has a household fuse blown or has a circuit breaker tripped?

Replace the fuse or reset the circuit breaker. If the problem continues, call an electrician. See "Electrical Requirements."

- Is the bucket installed properly?

Reinstall the bucket so that it fits all the way into the dehumidifier.

- Does the bucket need to be emptied?

Empty the bucket.

- Is the water level float in place?

Remove the bucket. Make sure the float is snapped in place. Reinstall the bucket.

## Ice forms on coils

- All models have an automatic de-icer that will shut off the compressor and allow the fan to run.

This reduces the ice build-up on the coils.

The compressor will cycle back on when the de-icer senses the correct operating temperature.

## Dehumidifier runs but does not dehumidify

- All models have an automatic de-icer that will shut off the compressor and allow the fan to run.

When the de-icer senses the correct operating temperature, the compressor will cycle back on.

- Is the control set to Continuous?

If you have selected Continuous Run, the dehumidifier will run continuously. If the humidity level is low, little or no water may be collected.

- The filter is dirty or obstructed by debris.

Clean the filter.

## Air coming from dehumidifier is warm

- Dehumidifier will put out warm air under normal operating conditions.

## Dehumidifier displays trouble code

- displays E1, E2 . . .

If the dehumidifier displays trouble code, the unit will still work. But please contact the customer service.

## ASSISTANCE OR SERVICE

Before calling for assistance or service, please check "Troubleshooting." It may save you the cost of a service call. If you still need help, follow the instructions below.

When calling, please know the purchase date and the complete model and serial number of your appliance. This information will help us to better respond to your request.

### If you need replacement parts

If you need to order replacement parts, we recommend that you use only factory-specified replacement parts. Factory-specified replacement parts will fit right and work right because they are made with the same precision used to build every new appliance.

To locate factory-specified replacement parts in your area, call your nearest designated service center.

### Please record your model's information.

Whenever you call to request service on your appliance, you need to know your complete model number and serial number.

You can find this information on the model and serial number label. See "Electrical Requirements" for the location of the model and serial number label.

Please record the model and serial number information below. Also, record the purchase date of your appliance and the store's name, address, and telephone number.

Model Number \_\_\_\_\_

Serial Number \_\_\_\_\_

Purchase Date \_\_\_\_\_

Store Name \_\_\_\_\_

Store Address \_\_\_\_\_

Store Phone \_\_\_\_\_

Keep this book and the sales slip together for future reference.

Call Customer Service toll free: **1-877-465-3566**

### Our consultants provide assistance with:

- Features and specifications on our appliances.
- Installation information.
- Use and maintenance procedures.
- Repair parts sales.
- Referrals to repair parts distributors and service companies. Designated service technicians are trained to fulfill the product warranty and provide after-warranty service, anywhere in the United States.

In the U.S.A.

### For further assistance

If you need further assistance, you can write with any questions or concerns to:

Hisense USA Corp.  
Customer Service  
7310 McGinnis Ferry Road  
Suwanee, GA 30024

Please include a daytime phone number in your correspondence.

## PRODUCT REGISTRATION

For better safeguard your product, please log on <http://www.hisense-usa.com/support/productReg.asp> to registrate your product.

*By registration, you will receive:*

### ■ Recall Notifications

Proper registration will enable us to contact you in the unlikely event of a product safety notification and, in the U.S., assist us in complying with the provisions of the Consumer Product Safety Act.

### ■ Proof of Ownership

In the case of an insurance loss such as fire, flood or theft, your registration will serve as your proof of purchase.

### ■ Quality Assurance

Return within ten days, the sooner we have your information, the better we are able to help you.

# SEGURIDAD DEL DESHUMIDIFICADOR

## Su Seguridad y la de los demás es muy importante

Hemos incluido muchos mensajes importantes de seguridad en este manual y en el mismo equipo. Por favor lea y obedezca siempre todos los mensajes de seguridad.



Este es el símbolo de aviso de seguridad.

Este símbolo le advierte de los riesgos potenciales que pueden matar o lastimar a Usted o a otros.

Todos los mensajes de seguridad se indican después del símbolo de advertencia con la palabra DANGER o WARNING (PELIGRO o PRECAUCION)

Estas palabras significan:



**Usted puede morir o resultar severamente lastimado si no sigue en éste momento las siguientes instrucciones.**



**Usted puede morir o resultar severamente lastimado si no sigue estas instrucciones.**

Todos los mensajes de seguridad le indican cual es el riesgo potencial, cómo reducir la posibilidad de accidente, y lo que puede suceder si no sigue las instrucciones.

## INSTRUCCIONES IMPÓRTANTES DE SEGURIDAD

**PRECAUCION:** Para reducir el riesgo de incendio, descarga eléctrica, daño o enfermedad al usar el deshumidificador, favor de seguir estas precauciones básicas:

- Conecte el conector a tierra de tres postes.
- No remueva el poste de tierra.
- No use un adaptador.
- No use un cable de extensión.
- Desconecte el deshumidificador antes del mantenimiento.
- No tome el agua de la cubeta de agua.

## GUARDE ESTAS INSTRUCCIONES

### ELIMINACIÓN DE LA UNIDAD

- Antes de tirar el mando a distancia, es necesario que quite las pilas y las recicle.
- Cuando tenga que tirar su aparato de aire acondicionado, consulte con su proveedor o centro de reciclaje local para tener información sobre la forma más respetuosa con el medio ambiente de eliminar el electrodoméstico.
- Por favor, vuelva a utilizar o tire en un punto de reciclaje el embalaje del aparato.

### Advertencias de la Proposición 65 del estado de California:

**ADVERTENCIA:** Este producto contiene una o más sustancias químicas identificadas por el estado de California como causantes de cáncer.

**ADVERTENCIA:** Este producto contiene una o más sustancias químicas identificadas por el estado de California como causantes de defectos congénitos o algún otro tipo de daños en la función reproductora.

# REQUERIMIENTOS DE INSTALACION

## Requerimientos el é ctricos

### ⚠ ADVERTENCIA



#### Riesgo de descarga eléctrica

- Conecte a una salida a tierra para tres terminales.
- No remueva la terminal de tierra.
- No use un adaptador.
- No use un cable de extensión.
- El no seguir estas instrucciones puede ser fatal, causar incendio o una descarga eléctrica.

Los requerimientos específicos son listados en la tabla de abajo. Siga los requerimientos del tipo de conector en el cable de corriente eléctrica.

Cable de poder	Requerimientos de conexión
----------------	----------------------------



- 115 V (103.5 min. a 126.5 max.)
- 15 A fusible de acción retardada o interruptor de circuito

### Método recomendado de conexión a tierra

Este deshumidificador debe estar conectado a tierra. Este deshumidificador tiene un cable de alimentación con un enchufe de tres terminales. El cable debe conectarse con el correspondiente tomacorriente puesto a tierra, conforme a los códigos y ordenamientos locales. Si no está disponible un tomacorriente adecuado, es responsabilidad del cliente garantizar una instalación correcta de tres terminales realizada por un técnico electricista

### Es responsabilidad del cliente:

- Contacte a un técnico electricista para la instalación.
- Asegúrese que la instalación sea la adecuada conforme al Código Eléctrico Nacional, ANSI/NFPA 70 última versión, y según todos los códigos y ordenamientos locales.

Pueden obtenerse copias de las normas señaladas en:  
National Fire Protection Association  
1 Battery march Park  
Quincy, MA 02169-7471

## Requerimientos de Ubicación

**NOTA:** Su modelo puede ser diferente al que aquí se muestra.

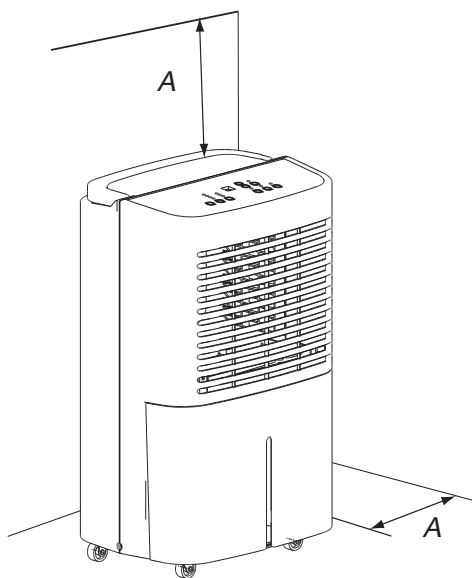

- Permita al menos de 12 a 18 " (30.5 a 45.7 cm) de espacio, al lado, para los modelos de deshumidificador con rejillas lateras y arriba del deshumidificador para modelos con rejillas en la parte superior.
- Requerirá una superficie lo suficientemente sólida para sostener el deshumidificador cuando el depósito este lleno de agua.
- Requerirá una superficie lo suficientemente plana para evitar que el agua se derrame cuando el depósito esté lleno.
- Mantenga todas las puertas, ventanas y otras aberturas exteriores cerradas durante la operación del deshumidificador. El aire exterior húmedo aumentará la carga de trabajo al deshumidificador.
- Instale el deshumidificador en un área en donde la temperatura no baje de 3°C (38 °F). Las temperaturas inferiores provocarán una disminución en el rendimiento.
- No obstruya las rejillas del panel frontal ni del lateral

A. LA DISTANCIA DEBE SER DE  
12 A 18 " (30.5 A 45.7 CM)

# USO DEL DESHUMIDIFICADOR

## Ajuste de Controles

### Panel de Control

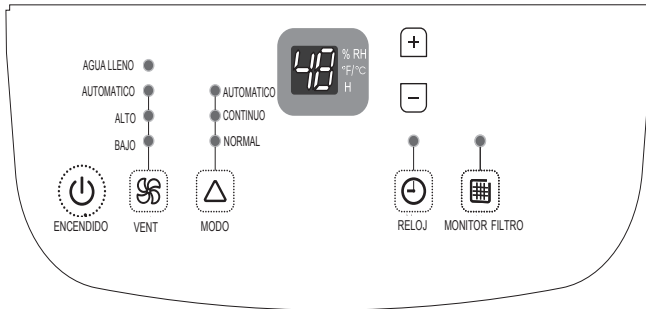

#### NOTAS:

- El panel de control de su modelo puede variar del que se muestra arriba.

### Arrancar/Parar el Deshumidificador

#### NOTAS:

- Antes de arrancar el deshumidificador, asegúrese que la cubeta este vacía y que este puesto dentro del deshumidificador.
- Cada vez que lo desconecte, o se interrumpa la corriente, los controles regresaran a sus valores previos al reconectarlo.
- La temperatura mínima de operación es de 3 °C ( 38 °F)
- La humedad relativa señalada esta entre 30% y 90%.
- La humedad relativa puede ajustarse entre 30% y 80%

- Conéctelo a una salida a tierra de tres postes.
- Oprima POWER para encender al deshumidificador.
- Oprima FAN para seleccionar la velocidad del ventilador
- Oprima MODE para seleccionar el modo.
- Oprima el botón +/- para seleccionar el nivel de humedad.
- Oprima POWER para apagar al deshumidificador.



NOTA: El deshumidificador mantendrá los últimos valores.

### AGUA LLENA Luz

Si se enciende este indicador, el deshumidificador no está funcionando. La luz muestra la necesidad de revisar:

- Si la cubeta está llena, vacíe el agua y colóquela nuevamente.
- Si la cubeta no está en su lugar, remuévala y recolóquela. Asegúrese que la cubeta este hasta al fondo del deshumidificador y la luz apagada, de lo contrario no funcionará ni el deshumidificador ni la calefacción.

### Velocidad ventilador

- Oprime FAN para seleccionar la velocidad.
- Seleccione Bajo, Alto o Automático.



- Low—Llega a la humedad deseada con un nivel de sonido menor.
- Alto—Llega más rápidamente al valor deseado.
- Auto—Proporciona el control máx. de humedad con ajuste automático de velocidad del ventilador.

## ⚠ ADVERTENCIA



#### Riesgo de corto circuito.

Conecte a salida a tierra con tres postes.  
 No quite el poste de tierra.  
 No use un adaptador.  
 No use un cable de extensión.  
 El no seguir estas instrucciones puede causar la muerte, incendio o descarga eléctrica.

## Humedad Deseada

1. Oprima MODE para seleccionar la humedad deseada.



2. Seleccione Auto Dry, Continuous o Normal.

- Auto Dry: El deshumidificador funciona solamente en éste modo. Auto Fan Speed se ajusta automáticamente. La humedad deseada está ajustada en 50%.
- Continuous: El deshumidificador funcionará constantemente. Se puede ajustar la velocidad del ventilador. La pantalla LED muestra el nivel de humedad de la habitación.
- Norma: Funcionará a la velocidad seleccionada del ventilador y a la humedad elegida. Si el nivel de la humedad en la habitación es superior a la seleccionada, el compresor se encenderá. Si el nivel de humedad en la habitación es inferior al deseado, el compresor se apagará.

### NOTA:

El descongelador apaga el compresor en caso de existir una temperatura baja. Oprimiendo la tecla de Humedad deseada o las teclas de más o menos no aumenta o disminuye la cantidad de humedad removida. Cuando el descongelador nota la temperatura correcta, el compresor re-inicie su ciclo.

## Nivel de Humedad

1. Oprima la tecla de Más o Menos para activar el programa de ajuste de la humedad. Parpadean los dígitos de la pantalla digital.
2. Oprime nuevamente las teclas de Más o Menos para fijar la humedad deseada.



3. La pantalla digital deja de parpadear cinco segundos después del ajuste. Se indica la humedad de la habitación.

### NOTA:

La humedad solamente puede ajustarse en el Modo normal. En los modos Continuous y Auto Dry se fija el nivel de humedad de manera automática.

## Digital Display

La pantalla indica la humedad relativa o el horario (dependiendo del ajuste).

- Cuando el deshumidificador opera en el modo de Humedad deseada, la pantalla indica la humedad relativa de la habitación.
- Cuando se selecciona el reloj, la pantalla indica la hora cuando arranca o se apaga el deshumidificador, dependiendo del ajuste.



### NOTA:

La humedad mostrada es únicamente un ejemplo.. Para una medición de humedad exacta, use un higrómetro.

## Reloj

Para ajustar el reloj con una demora de 30-minutos hasta 24-horas antes de apagar el deshumidificador (el deshumidificador debe estar en On) (Encendido)):

1. Oprima TIMER. La luz del indicador del reloj se encenderá, la pantalla parpadeará y la pantalla indicará las horas faltantes para que el deshumidificador se apague.



2. Oprima la tecla de Más o Menos para ajustar el tiempo de demora, de 30 minutos a 24 horas.
3. Después de cinco segundos, la luz del reloj se mantendrá encendida. La pantalla indicará la humedad relativa de la habitación en ese momento.

Para ajustar el deshumidificador, manteniendo los ajustes previos:

1. Apague al deshumidificador.
2. Oprima TIMER. La luz del indicador del reloj parpadeará. La pantalla indicará la cantidad de horas antes del arranque del deshumidificador.
3. Oprima las teclas de Más o Menos para cambiar el tiempo de demora, de 30 minutos a 24 horas.
4. Después de 5 segundos, la luz del reloj se mantendrá encendida. La pantalla indicará la humedad relativa de la habitación o la temperatura actual si opera en modo de calor para algunos modelos.

Para ajustar el programa de demora del reloj:

**NOTA:** El deshumidificador puede estar apagado o encendido.

1. Después de programar oprime TIMER una vez. La pantalla mostrará el tiempo remanente.
2. Mientras la pantalla indica el tiempo remanente, oprima Timer otra vez. La luz se apagará.

Para ver o cambiar el tiempo remanente.

1. Oprima TIMER una vez, después de programar. La pantalla indicará el tiempo remanente.
2. Mientras la pantalla indica el tiempo remanente, oprima Más o Menos para aumentar o disminuir el tiempo.
3. Después de 5 segundos se, indicará la humedad relativa actual.

## Monitor del Filtro

1. Cuando se enciende la luz del Monitor del Filtro, remuévalo, límpielo y colóquelo nuevamente. Ver "Limpiando el Filtro de Aire".
2. Oprima FILTER MONITOR después de limpiar y sustituir el filtro. Esto restablece al monitor



### NOTA:

Cuando la luz está encendida, así permanecerá por 180 horas o hasta que oprima FILTER MONITOR. Después de éste plazo se apagará en forma automática.

## Encendido

Oprima POWER para arrancar o apagar el deshumidificador



## Drenando el deshumidificador

### ⚠ ADVERTENCIA

**Peligro de enfermedad**  
No beba el agua acumulada en la cubeta.  
Hacerlo puede ocasionar r enfermedad.

### Opción 1 Quite la cubeta de agua

Si no tiene disponible un drenaje en el piso, o si no planea usar el deshumidificador de manera constante, puede simplemente vaciar la cubeta.

1. Tome la cubeta por los lados para deslizarla.

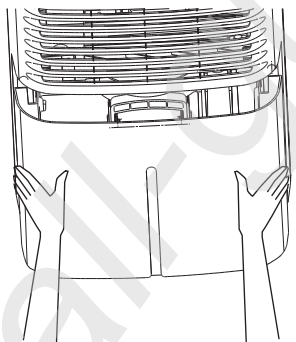

2. Tome la manija y el fondo de la cubeta para levantarla.

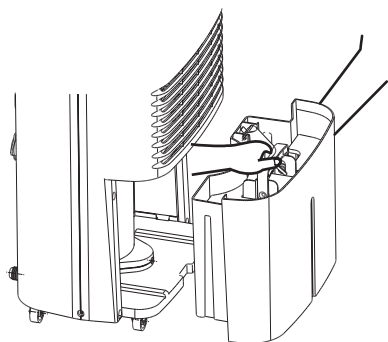

3. Tire el agua al fregadero o a la tina por la apertura.

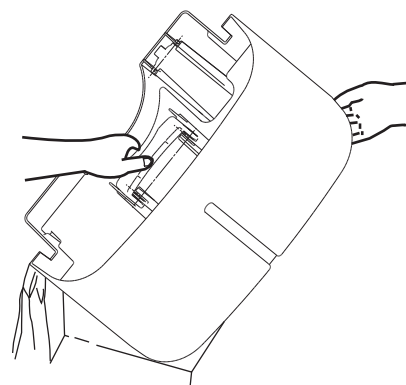

4. Baje la manija y reinstale la cubeta.



### IMPORTANTE:

Si la luz de Agua Llena se enciende, el deshumidificador no funcionará. Vacíe el agua y reacomode la cubeta.



## Opción 2 Conecte la manguera de drenaje

Si planea usar su deshumidificador de manera continua, puede elegir un drenaje directo y conectar una manguera a la unidad.

1. Levante la tapa del conector como el cuadro que se muestra a continuación.

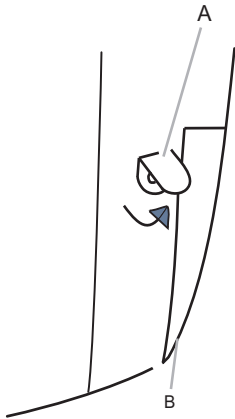

A. Tapa conector de la manguera de drenaje  
B. Cubo

2. Quite el cubo.
3. Conecte una manguera de jardín al conector del deshumidificador. Apriete a mano.

**NOTAS:** La manguera se vende por separado.

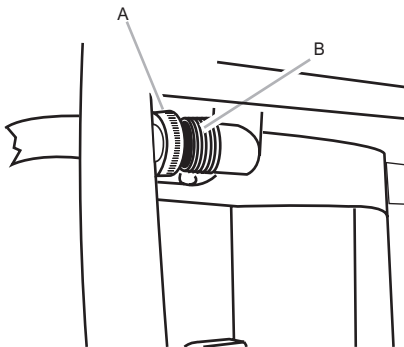

A. Manguera de jardín  
B. Conector de manguera

- 4 Ponga el otro extremo de la manguera de jardín en un drenaje en el piso. Revise que la manguera este extendida y dentro del drenaje.

- 5 Vuelva a instalar el cubo.

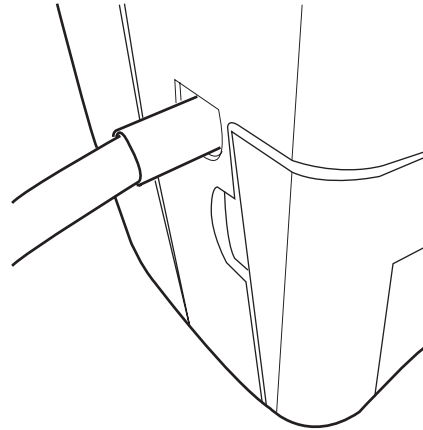

### NOTAS:

- Para usar la cubeta sin la manguera, quite la manguera. Luego reinstale la cubeta.
- La cubeta debe ser instalada correctamente para que el deshumidificador funcione con o sin la manguera conectada.

## Sonidos Normales

Cuando su deshumidificador funciona normalmente, pueden escucharse sonidos como:

- Ruido en el compresor, puede ser un ruido alto. Esto es normal.
- Movimiento de aire en el ventilador.

- Un click cuando enciende o apaga el compresor o deshumidificador, o cuando funciona el switch de apagado.

## MANTENIMIENTO DEL DESHUMIDIFICADOR

Su nuevo deshumidificador fue construido para proporcionarle un servicio confiable durante muchos años. En ésta sección se indica como limpiar y mantener su deshumidificador. Llame a su distribuidor autorizado para obtener un servicio de limpieza anual. Recuerde que el costo de la llamada de servicio es bajo su responsabilidad.

### Limpiando el Filtro de Aire

El filtro de aire es removible para una fácil limpieza. Un filtro limpio ayuda a remover el polvo, la pelusa y otras partículas del aire, lo cual es importante para un buen funcionamiento. Revise el filtro cada dos semanas para verificar si requiere de una limpieza.

1. Apague el deshumidificador.
2. Remueva la cubeta.
3. Jale al filtro de aire desde abajo de la rejilla.

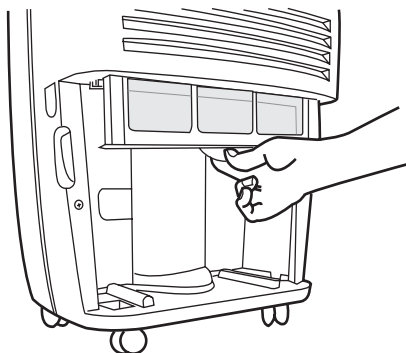

4. Jale el canto inferior del filtro hacia fuera del deshumidificador para liberar la parte baja del deshumidificador.

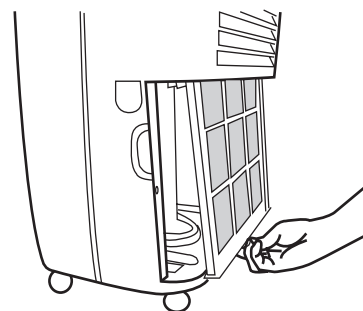

5. Use una aspiradora para limpiar el filtro de aire. Si el filtro está sucio, puede lavarlo en agua tibia con un detergente suave. No lave el filtro en la lavavajillas ni use detergentes químicos. Seque el filtro al aire por completo para asegurar su máxima eficiencia.
6. Deslice el filtro hacia arriba del deshumidificador.
7. Instale nuevamente a la cubeta.
8. Encienda el deshumidificador.

### Limpiando el Deshumidificador

#### Exterior

##### NOTA:

Solicite que un técnico del servicio autorizado limpie y dé servicio al serpentín interior del aparato cada año.

1. Apague el deshumidificador.
2. Desempolve la rejilla frontal y los paneles laterales con una brocha suave o con el dispositivo para polvo de su aspiradora.

#### Cubeta de agua

Cada par de semanas, lave el interior de la cubeta con un detergente suave para evitar el crecimiento de moho y bacterias.

#### Flotador de nivel de agua

El deshumidificador cuenta con una luz indicadora de cubeta llena y

con un flotador de nivel de agua. La cubeta debe estar correctamente alineada con el flotador, a fin de que la luz indicadora de cubeta llena pueda funcionar.

**NOTA:** Asegúrese que el flotador esté fijado en su lugar.

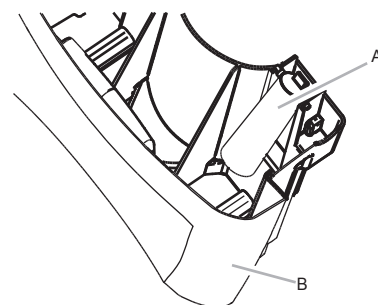

- A. Flotador  
B. Cubeta

# SOLUCION DE PROBLEMAS

Antes de llamar al servicio, revise estas sugerencias para ver si Usted puede resolver el problema sin ayuda externa.

## No funciona el deshumidificador

- ¿Esta prendido el deshumidificador?

Encienda el deshumidificador.

**ADVERTENCIA**

Riesgo de descarga eléctrica

Conecte a una salida a tierra para tres terminales.  
No remueva la terminal de tierra.  
No use un adaptador.  
No use un cable de extensión.  
El no seguir estas instrucciones puede ser fatal, causar incendio o una descarga eléctrica.

- No use un cable de extensión.  
El no seguir estas instrucciones puede ocasionarle la muerte, un incendio o una descarga eléctrica.
- ¿Está conectado el cable de alimentación a una tomacorriente a tierra de 3 elementos?  
Conecte a una tomacorriente de tres elementos. Vea Requerimientos Eléctricos.
- ¿Se quemó un fusible de la casa o se cortó un interruptor?  
Substituya el fusible o reconecte el interruptor. Si el problema persiste, llame a un técnico. Ver Requerimientos Eléctricos.”
- ¿La cubeta esta puesta correctamente?  
Reinstale la cubeta para que quede hasta al fondo del deshumidificador.
- ¿Tiene que vaciarse la cubeta?  
Vacíe la cubeta.
- ¿Está el flotador en su lugar?  
Quite la cubeta. Asegúrese que el flotador este bien fijo. Reinstale la cubeta.

## Se forma hielo en el serpentín

- Todos los modelos cuentan con un descongelador automático que apaga el compresor y permite que el ventilador funcione.  
Ésto reduce la acumulación de hielo en el serpentín. El compresor regresa a su función una vez que el descongelador detecte la temperatura correcta de operación.

## El deshumidificador funciona pero no deshumidifica

- Todos los modelos cuentan con un descongelador automático que apaga al compresor pero permite que funcione el ventilador.

Cuando el descongelador detecta la temperatura correcta, permite que el compresor re-inicie.

- El control esta en Continuous?

Si Usted ha seleccionado la operación continua, el deshumidificador funcionará de manera continua. Si la humedad es baja, poca o ninguna agua se acumulará agua en la cubeta.

- El filtro está sucio u obstruido por residuos .  
Limpie el filtro.

## El aire que sale del deshumidificador es tibio

- Un deshumidificador sacará aire tibio en condiciones normales de operación.

## El deshumidificador muestra código de problema

- Indica E1, E2 ...

Si el deshumidificador indica un código de problema, la unidad sigue funcionando. Pero póngase en contacto con el servicio a clientes.

## ASISTENCIA O SERVICIO

Antes de llamar para solicitar asistencia o servicio, favor de revisar "Buscando soluciones". Le puede ahorrar el costo de la llamada a servicio. Si aún necesita ayuda, favor de seguir las siguientes instrucciones.

Cuando llame, tenga a mano la fecha de compra, el número completo del modelo y el número de serie de su aparato. Con ésta información nos ayudará para darle un mejor servicio.

Si Usted necesita refacciones

Si necesita pedir refacciones, sugerimos usar únicamente partes originales recomendadas por la fábrica. Estas se ensamblan y funcionan de manera correcta, al ser las mismas con que se fabrica cada nuevo aparato. Para encontrar las refacciones genuinas de fábrica llame a su centro de servicio más cercano.

Por favor anote la información de su modelo.

Cada vez que llame para solicitar un servicio necesita conocer el número completo del modelo y el número de serie.

Usted encontrará éstos datos en la etiqueta con la información de su unidad. Ver "Requerimientos Eléctricos" para ubicar el lugar de la etiqueta.

A continuación anote los datos de su equipo, así como la fecha de compra y el nombre de la tienda, dirección y número telefónico.

Número de modelo \_\_\_\_\_

Número de serie \_\_\_\_\_

Fecha compra \_\_\_\_\_

Nombre tienda \_\_\_\_\_

Dirección tienda \_\_\_\_\_

Teléfono tienda \_\_\_\_\_

Guarde éste folleto y la factura de compra juntos para futura referencia.

### En los EE.UU.

Llame al Servicio del cliente sin costo alguno al: **1-877-465-3566**

#### Nuestros consultores ofrecen asistencia con respecto a:

- Características y especificaciones de nuestra línea de electrodomésticos.
- Información sobre instalación.
- Procedimiento para el uso y mantenimiento.
- Venta de piezas para reparación.
- Recomendaciones con compañías que dan servicio y distribuidores de partes para reparación. Los técnicos de servicio designados están entrenados para cumplir con la garantía del producto y ofrecer servicio una vez que la garantía termine, en cualquier lugar de los EE.UU.

#### Para obtener más asistencia

Si necesita asistencia adicional, puede escribir con sus preguntas o dudas a:

Hisense USA Corp.  
Customer Service  
7310 McGinnis Ferry Road  
Suwanee, GA 30024

Favor de incluir un número telefónico de día en su correspondencia.

## REGISTRO DEL PRODUCTO

Para una mejor proteger su producto, por favor visite <http://www.hisense-usa.com/support/productReg.asp> para registrate tu producto.

#### En el registro, usted recibirá

##### ■ Aviso de retiro de un producto del mercado

El registro del producto nos permitira ponernos en contacto con usted en caso de que sea preciso enviarle una notificación sobre la seguridad del producto y, en los EE.UU., nos ayudara a cumplir con las disposiciones de la Ley de Seguridad de los Productos.

##### ■ Comprobante de propiedad

En el caso de una pérdida asegurada como incendio, inundación o robo, el registro del producto servirá como comprobante de compra.

##### ■ Garantía de calidad

Envíe dentro de los 10 días de efectuada la compra. Cuanto más pronto tengamos su información, mejor podremos atenderlo.

[all-guides.com](http://all-guides.com)